

# MAZDA CX-8 Technical Information

記載の数値はマツダ社内測定値です(2020年11月現在)。変更となる場合がございます。あらかじめご了承ください。

# Specifications (主要諸元)

25S/XD L Package、25T/XD Exclusive Mode、25S/25T/XD 100周年特別記念車\*は2021年2月発売予定です。

2020年11月現在のもので / 【 】内は、4WD車

\*特別仕様車 25S/XD Smart Editionのベース車両は 25S、XD、特別仕様車 25S/XD Black Tone Editionのベース車両は 25S/XD PROACTIVE、25S/25T/XD 100周年特別記念車のベース車両は 25S L Package、25T/XD Exclusive Modeです。

| ■車種                       | ボディタイプ                          |  | ステーションワゴン                                 |            |                              |              |               |              |                               |            |                    |      |             |            |   |              |                              |              |              |      |                              |  |
|---------------------------|---------------------------------|--|---|------------|------------------------------|--------------|---------------|--------------|-------------------------------|------------|--------------------|------|-------------|------------|---|--------------|------------------------------|--------------|--------------|------|------------------------------|--|
|                           | 駆動方式                            |  | 2WD (FF) / 4WD                            |            |                              |              |               |              |                               |            |                    |      |             |            |   |              |                              |              |              |      |                              |  |
|                           | トランスミッションタイプ                    |  | SKYACTIV-DRIVE 6EC-AT (スカイアクティブ・ドライブ)     |            |                              |              |               |              |                               |            |                    |      |             |            |   |              |                              |              |              |      |                              |  |
| ■エンジン                     | エンジンタイプ                         |  | SKYACTIV-G 2.5 (スカイアクティブ・ジー)              |            |                              |              |               |              | SKYACTIV-G 2.5T (スカイアクティブ・ジー) |            |                    |      |             |            | SKYACTIV-D 2.2 (スカイアクティブ・ディー)             |              |                              |              |              |      |                              |  |
|                           | 機種名                             |  | 25S                                       |            | —                            |              | 25S PROACTIVE |              | 25S L Package                 |            | 25T Exclusive Mode |      |             |            | XD  |              | —                            |              | XD PROACTIVE |      | XD L Package/ Exclusive Mode |  |
|                           |                                 |  | Smart Edition<br>*特別仕様車                   |            | Black Tone Edition<br>*特別仕様車 |              | —             |              | 100周年特別記念車*                   |            | —                  |      | 100周年特別記念車* |            | Smart Edition<br>*特別仕様車                   |              | Black Tone Edition<br>*特別仕様車 |              | —            |      | 100周年特別記念車*                  |  |
|                           |                                 | 7人乗り   |   | 6人乗り       |                              | 7人乗り         |               | 6人乗り         |                               | 7人乗り       |                    | 6人乗り |             | 7人乗り       |   | 6人乗り         |                              | 7人乗り         |              | 6人乗り |                              |  |
| ■環境対応車                    | ★エコカー減税/☆グリーン化特例対象車             |  | —/—                                       |            |                              |              |               |              | 未定                            |            |                    |      |             |            | ★/☆                                       |              |                              |              |              |      |                              |  |
| ■車名・型式                    |                                 |  | マツダ・6BA-KG5P                              |            |                              |              |               |              | 未定                            |            |                    |      |             |            | マツダ・3DA-KG2P                              |              |                              |              |              |      |                              |  |
| ■寸法・重量・定員                 | 全長×全幅×全高                        |  | 4,900×1,840×1,730                         |            |                              |              |               |              | 4,900×1,840×1,730             |            |                    |      |             |            | 4,900×1,840×1,730                         |              |                              |              |              |      |                              |  |
|                           | 室内寸法(長さ×幅×高さ)*1                 |  | 2,690×1,540×1,250                         |            |                              |              |               |              | 2,690×1,540×1,250             |            |                    |      |             |            | 2,690×1,540×1,250                         |              |                              |              |              |      |                              |  |
|                           | サンルーフ装着車                        |  | —   |            |                              |              |               |              | 2,690×1,540×1,196             |            |                    |      |             |            | —   |              |                              |              |              |      |                              |  |
|                           | ホイールベース                         |  | 2,930                                     |            |                              |              |               |              | 2,930                         |            |                    |      |             |            | 2,930                                     |              |                              |              |              |      |                              |  |
|                           | トレッド 前/後                        |  | 1,595/1,600                               |            |                              |              |               |              | 1,595/1,600                   |            |                    |      |             |            | 1,595/1,600                               |              |                              |              |              |      |                              |  |
|                           | 最低地上高*1                         |  | 200                                       |            |                              |              |               |              | 200                           |            |                    |      |             |            | 200                                       |              |                              |              |              |      |                              |  |
|                           | 乗車定員                            |  | 7   |            | 6                            |              | 7             |              | 6                             |            | 7                  |      | 6           |            | 7   |              | 6                            |              | 7            |      | 6                            |  |
|                           | 車両重量(kg)                        |  | 17インチタイヤ装着車                               |            | 1,740[1,810]                 |              | 1,730[1,800]  |              | —                             |            | —                  |      | —           |            | 1,810[1,880]                              |              | 1,800[1,870]                 |              | —            |      | —                            |  |
|                           |                                 |  | 19インチタイヤ装着車                               |            | —                            |              | 1,760[1,840]  |              | 1,750[1,830]                  |            | 未定                 |      | 未定          |            | —   |              | 1,840[1,910]                 |              | 1,830[1,900] |      | 未定                           |  |
|                           |                                 |  | ルーフレール装着車                                 |            | —                            |              | 1,770[1,840]  |              | 1,770[1,840]                  |            | —                  |      | —           |            | —   |              | 1,840[1,920]                 |              | 1,840[1,920] |      | —                            |  |
|                           |                                 | サンルーフ装着車   |   | —          |                              | 1,780[1,850] |               | 1,780[1,850] |                               | —          |                    | —    |             | —          |   | 1,850[1,930] |                              | 1,850[1,930] |              | —    |                              |  |
| ■ステアリング・サスペンション・ブレーキ      | ステアリング*1                        |  | ラック&ピニオン式                                 |            |                              |              |               |              |                               |            |                    |      |             |            |   |              |                              |              |              |      |                              |  |
|                           | サスペンション                         |  | マクファーソンストラット式/マルチリンク式                     |            |                              |              |               |              | マクファーソンストラット式/マルチリンク式         |            |                    |      |             |            | マクファーソンストラット式/マルチリンク式                     |              |                              |              |              |      |                              |  |
|                           | ブレーキ                            |  | ベンチレーテッドディスク/ディスク                         |            |                              |              |               |              |                               |            |                    |      |             |            |   |              |                              |              |              |      |                              |  |
| ■エンジン                     | 型式                              |  | PY-VPS型                                   |            |                              |              |               |              |                               |            |                    |      |             |            |   |              |                              |              |              |      |                              |  |
|                           | 種類*1                            |  | 水冷直列4気筒DOHC16バルブ                          |            |                              |              |               |              |                               |            |                    |      |             |            |   |              |                              |              |              |      |                              |  |
|                           | 総排気量                            |  | 2.488                                     |            |                              |              |               |              |                               |            |                    |      |             |            |   |              |                              |              |              |      |                              |  |
|                           | ボア×ストローク                        |  | 89.0×100.0                                |            |                              |              |               |              |                               |            |                    |      |             |            |   |              |                              |              |              |      |                              |  |
|                           | 圧縮比*1                           |  | 13.0                                      |            |                              |              |               |              |                               |            |                    |      |             |            |   |              |                              |              |              |      |                              |  |
|                           | 最高出力*2                          |  | 140(190)/6,000                            |            |                              |              |               |              | 147(200)/4,000                |            |                    |      |             |            | 147(200)/4,000                            |              |                              |              |              |      |                              |  |
|                           | 最大トルク*2                         |  | 252(25.7)/4,000                           |            |                              |              |               |              | 450(45.9)/2,000               |            |                    |      |             |            | 450(45.9)/2,000                           |              |                              |              |              |      |                              |  |
|                           | 燃料供給装置                          |  | 筒内直接噴射(DI)                                |            |                              |              |               |              |                               |            |                    |      |             |            |   |              |                              |              |              |      |                              |  |
|                           | 使用燃料・タンク容量                      |  | 無鉛レギュラーガソリン・72【74】                        |            |                              |              |               |              | 未定                            |            |                    |      |             |            | 未定  |              |                              |              |              |      |                              |  |
|                           | ■性能                             | WLTC*3 燃費(国土交通省書値)*1、2 km/L  |   | 12.4【12.2】 |                              |              |               |              |                               | 12.4【12.4】 |                    |      |             |            |   | 12.4【12.4】   |                              |              |              |      |                              |  |
|                           |                                 | 市街地モード(WLTC-L)   |   |            |                              |              |               | 9.8【9.7】     |                               |            |                    |      |             | 9.8【9.7】   |   |              |                              |              |              |      |                              |  |
|                           |                                 | 郊外モード(WLTC-M)  |   |            |                              |              |               | 12.4【12.4】   |                               |            |                    |      |             | 12.4【12.4】 |   |              |                              |              |              |      |                              |  |
|                           |                                 | 高速道路モード(WLTC-H)  |   |            |                              |              |               | 14.0【13.6】   |                               |            |                    |      |             | 14.0【13.6】 |   |              |                              |              |              |      |                              |  |
| JC08*3 燃費(国土交通省書値)*1 km/L |                                 | —【13.2】  |   | —【13.2】    |                              | —【13.2】      |               | —【13.2】      |                               | —          |                    | —    |             | —          |   | —            |                              | —            |              | —    |                              |  |
|                           |                                 | ルーフレール装着車  |   | —          |                              | 13.4【13.2】   |               | 13.4【13.2】   |                               | —          |                    | —    |             | —          |   | —            |                              | —            |              | —    |                              |  |
|                           |                                 | ノーマルルーフ(サンルーフなし)装着車  |   | —          |                              | —            |               | —            |                               | —          |                    | —    |             | —          |   | —            |                              | —            |              | —    |                              |  |
| 主要燃費向上対策*3                |                                 | SKYACTIV-G ミラーサイクルエンジン、アイドリングストップ機構、筒内直接噴射(DI)、可変バルブタイミング、充電制御、ロックアップ機構付トルクコンバーター、電動パワーステアリング                  |   |            |                              |              |               |              |                               |            |                    |      |             |            |   |              |                              |              |              |      |                              |  |
|                           |                                 | SKYACTIV-D アイドリングストップ機構、筒内直接噴射、電子制御燃料噴射、2ステージターボチャージャー、コモンレール高圧噴射、4バルブ、センターノズル化、電動パワーステアリング、ロックアップ機構付トルクコンバーター |   |            |                              |              |               |              |                               |            |                    |      |             |            |   |              |                              |              |              |      |                              |  |
| ■トランスミッション                |                                 | 最小回転半径   |   | 5.8        |                              |              |               |              |                               | 5.8        |                    |      |             |            |   |              |                              |              |              |      |                              |  |
|                           | クラッチ*1                          |  | 3要素1段2相形(ロックアップ機構付)                       |            |                              |              |               |              |                               |            |                    |      |             |            |   |              |                              |              |              |      |                              |  |
|                           | 変速比(第1速/第2速/第3速/第4速/第5速/第6速/後退) |  | 3.552/2.022/1.452/1.000/0.708/0.599/3.893 |            |                              |              |               |              | 未定                            |            |                    |      |             |            | 3.487/1.992/1.449/1.000/0.707/0.600/3.990 |              |                              |              |              |      |                              |  |
| 最終減速比                     |                                 | 4.957  |   |            |                              |              |               |              |                               |            |                    |      |             |            |   |              |                              |              |              |      |                              |  |

★はエコカー減税(環境対応車普及促進税制)対象車として、新車登録時に重量税の軽減措置(2021年4月30日まで)が受けられます。また、☆はグリーン化特例対象車として、新車登録の翌年度に自動車税(種別割)の軽減措置(2021年3月31日までの新車登録車が対象)が受けられます。詳しくは営業スタッフにおたずねください。

\*1:燃料消費率は定められた試験条件での値です。お客様の使用環境(気象、渋滞等)や運転方法(急発進、エアコン使用時等)に応じて燃料消費率は異なります。  
 \*2:WLTCモードは、市街地、郊外、高速道路の各走行モードを平均的な使用時間配分で構成した国際的な走行モードです。市街地モードは、信号や渋滞等の影響を受ける比較的低速な走行を想定、郊外モードは、信号や渋滞等の影響をあまり受けない走行を想定、高速道路モードは、高速道路等での走行を想定しています。

\*1:社内測定値および社内呼称。\*2:< >内は旧単位での参考値です。\*3:L Package、Exclusive Mode、100周年特別記念車は「未定」となります。 ■道路運送車両法による型式指定申請書数値 ◆本仕様・装備は予告なく変更する場合があります。 ■製造事業者:マツダ株式会社

# Equipment (主要装備)

MAZDA CX-8

\*特別仕様車 25S/XD Smart Editionのベース車両は 25S、XD、特別仕様車 25S/XD Black Tone Editionのベース車両は 25S/XD PROACTIVEです。

■：特別装備、○：標準装備、△：メーカーオプション、▲：ショッポプション

| 機種名   | 25S/XD   | Smart Edition<br>*特別仕様車 | PROACTIVE | Black Tone Edition<br>*特別仕様車 | L Package  | 25T/XD Exclusive Mode |
|---|----------|-------------------------|-----------|------------------------------|------------|-----------------------|
|   | 7人乗り     | 7/6人乗り                  | 7/6人乗り    | 7/6人乗り                       | 7/6人乗り     | 7/6人乗り                |
| <b>■セーフティ</b> [全車標準装備] ●フロントシート ヘッドレスト(上下可動式) ●セカンドシート ヘッドレスト(上下可動式) ●サードシート ヘッドレスト(可倒式) ●衝撃吸収ソフトインテリア ●衝撃吸収ステアリングシステム ●頸部衝撃緩和フロントシート ●衝突時後席乗員滑り込み防止機構 ●荷物侵入抑制機構リアシート(セカンド/サードシート) ●後退抑制ブレーキペダル ●インテリア難燃材 ●アクティブボンネット(歩行者保護システム) ●サイドインパクトバー ●チャイルドブルーフ(リアドア) ●シートベルト アンカーアジャスター(運転席/助手席) ●4輪アンチロック・ブレーキ・システム(4W-ABS) ●電子制御制動力配分システム(EBD) ●ブレーキアシスト ●エマージェンシー・シグナル・システム(ESS) ●ウォーニング(全席シートベルト、ライト消し忘れ、半ドア) ●軽量・高剛性・安全ボディ“SKYACTIV-BODY(スカイアクティブ・ボディ)” ●セカンドシート ISOFIX対応チャイルドシート固定口アンカレッジ(左右席) & トップテザーアンカレッジ(左右席) ●SRSエアバッグシステム 運転席 ●SRSエアバッグシステム カーテン(フロント/セカンド/サードシート) & フロントサイド ●シートベルト フロントシート プリテンショナー & ロードリミッター機構付ELR3点式×2 ●シートベルト セカンドシート プリテンショナー & ロードリミッター機構付ELR3点式×2(左右席) ●シートベルト セカンドシートELR3点式×2(中央席) [7人乗り] ●シートベルト サードシート ELR3点式×2 ●ダイナミック・スタビリティ・コントロールシステム[横滑り防止機構] (DSC) & トラクション・コントロール・システム(TCS) ●ヒル・ローンチ・アシスト(HLA) ●アドバンスト・スマート・シティ・ブレーキ・サポート(アドバンストSCBS) *夜間歩行者検知機能付 ●スマート・シティ・ブレーキ・サポート[後退時](SCBS R) ●AT誤発進抑制制御[前進時/後退時] ●リアパーキングセンサー(センター/コーナー) ●車線逸脱警告システム(LDWS) *LDWS:Lane Departure Warning System ●ブラインド・スポット・モニタリング(BSM) *リア・クロス・トラフィック・アラート(RCTA)機能付 ●360°ビュー・モニター*1 + フロントパーキングセンサー(センター/コーナー) |          |                         |           |                              |            |                       |
| スマート・ブレーキ・サポート(SBS) & マツダ・レーダー・クルーズ・コントロール(MRCC) [全車速追従機能付]   | △        | ○                       |           | ○                            | ○          | ○                     |
| クルーズコントロール  | ○        | —                       |           | —                            | —          | —                     |
| アダプティブ・LED・ヘッドライト(ALH)  | —        | ○                       |           | ○                            | ○          | ○                     |
| ハイ・ビーム・コントロールシステム(HBC)  | ○        | —                       |           | —                            | —          | —                     |
| レーンキープ・アシスト・システム(LAS)   | —        | ○                       |           | ○                            | ○          | ○                     |
| ドライバー・アテンション・アラート(DAA)  | △        | ○                       |           | ○                            | ○          | ○                     |
| 交通標識認識システム(TSR)   | —        | ○                       |           | ○                            | ○          | ○                     |
| <b>■視界</b> [全車標準装備] ●LEDハイマウントストップランプ ●全面UVカットガラス*2 ●リアワイパー(間欠式) ●リアウインドーデフォグガー ●LEDヘッドランプ(ハイ/ロービーム:オートレベリング[光軸調整]機構付) ●LEDリアコンビランプ ●遮音ガラス(フロントドア) ●オートライトシステム ●レインセンサーワイパー(フロント) 感度調整式 ●ダークティントドガラス(リアドア/リアクォーター/リアゲート) ●LEDドアミラーウインカー ●パワーウインドー(フロントドア/リアドア:自動反転機構およびワンタッチ&タイマー付) ●リアフォグラブランプ(4WD車)*3 ●フロントワイパーデアイサー(4WD車) ●ヘッドランプウォッシャー(4WD車) ●大型ウォッシャータンク&ウォッシャー液残量警告灯(4WD車)  |          |                         |           |                              |            |                       |
| ユニット内シグネチャーLEDランプ(ヘッドランプ&リアコンビランプ)  | —        | ○                       |           | ○                            | ○          | ○                     |
| LEDフロントフォグラブランプ   |          | ▲                       |           | ▲                            | ○          | ○                     |
| IRカットガラス(フロントガラス/フロントドア)  | —        | ○                       |           | ○                            | ○          | ○                     |
| 自動防眩ルームミラー  |          | ○                       | ○         | ○(フレームレス)                    | ○(フレームレス)  | ○(フレームレス)             |
| リアドアウインドーサンシェード   |          | ▲                       |           | ○                            | ○          | ○                     |
| 電動格納リモコン式カラードドアミラー  |          | ○                       |           | ○(オート格納)                     | ○(オート格納)   | ○(オート格納)              |
| ドアミラーカラー  |          | ボディ同色                   | ボディ同色     | ボディ同色                        | ボディ同色      | ボディ同色                 |
| ヒートドドアミラー   | △        | ○                       |           | ○                            | ○          | ○                     |
| <b>■エクステリア</b> [全車標準装備] ●LEDライセンスランプ ●リアルーフスポイラー ●ピラーガーニッシュ(ピアノブラック)  |          |                         |           |                              |            |                       |
| フロントグリル   | 水平基調     | ○(シルバー)                 | ○(シルバー)   | ○(グロスブラック)                   | —          | —                     |
|   | ブロックメッシュ | —                       | —         | —                            | ○(グロスブラック) | ○(ガンメタリック)            |
| フロントバンパーアンダーガーニッシュ(ブライト)  |          | —                       | —         | —                            | —          | ○                     |
| ルーフレール  |          | —                       | △         | △                            | ○          | ○                     |
| サイドガーニッシュ   | ブラック     | ○                       | ○         | ○                            | —          | —                     |
|   | ブライト     | —                       | —         | △                            | ○          | ○                     |
| マフラーカッター  |          | ○                       | ○         | ○                            | ○          | ○(大径)                 |
| ハンズフリー機能付パワーリフトゲート  | —        | △                       |           | ○                            | ○          | ○                     |
| 電動スライドガラスサンルーフ(チルトアップ機構付)   | —        | —                       |           | △                            | △          | ○*4                   |

\*1:カメラの映像に影響を及ぼすため、字光式ナンバープレートの装着はできません。\*2:フロントガラスは合わせガラスの採用により、UVカット機能を持たせています。\*3:装着位置はリアバンパー運転席側となります。\*4:電動スライドガラスサンルーフは、ノーマルルーフ(サンルーフなし)の設定がございます。詳しくは、P.08-09の「Maker Set Options(メーカーセットオプション)」をご確認ください。

# Equipment (主要装備)

MAZDA CX-8

\*特別仕様車 25S/XD Smart Editionのベース車両は 25S、XD、特別仕様車 25S/XD Black Tone Editionのベース車両は 25S/XD PROACTIVEです。

■：特別装備、○：標準装備、△：メーカーオプション、▲：ショッポプション

| 機種名                      | 25S/XD   | Smart Edition<br>*特別仕様車 | PROACTIVE                    | Black Tone Edition<br>*特別仕様車 | L Package             | 25T/XD Exclusive Mode   |
|--------------------------|--|-------------------------|------------------------------|------------------------------|-----------------------|-------------------------|
|                          | 7人乗り   | 7/6人乗り                  | 7/6人乗り                       | 7/6人乗り                       | 7/6人乗り                | 7/6人乗り                  |
| ■インテリア                   | [全車標準装備] ●タコメーター ●シフトポジションインジケータ ●パネルライトコントローラー ●チルト&テレスコピックステアリング ●ステアリング オーディオリモートコントロールスイッチ ●アジャスター機能付カップホルダー(フロント×2) ●ボトルホルダー付ドアポケット(フロント×2) ●ボトルホルダー(リアドア×2) ●ボトルホルダー&小物入れ(サードシート×2) ●シートバックポケット(運転席/助手席) ●深底サブトランクボックス※5 ●リアコートフック×2 ●アシストグリップ(運転席/助手席/セカンドシート左右) ●フットレスト(運転席) ●12V電源ソケット(フロントコンソール/ラゲッジルーム) ●エアコンルーバーベゼル(サテックルームメッキ) ●シフトパネル(ピアノブラック) ●コマンダーコントロール ●インテリジェント・ドライブ・マスター(i-DM) ●マルチインフォメーションディスプレイ(MID:TFTカラー) ●ステアリング 本革巻(スムースレザー) ●シフトノブ 本革巻 ●オーバーヘッドサンングラスホルダー ●アームレスト付大型フロントコンソールボックス ●ラゲッジフック×4 ●ショッピングフック×2 |                         |                              |                              |                       |                         |
| インテリア<br>コーディネーション       | デコレーションパネル(インパネ/ドアトリム)   | ガンメタリック                 | ウォームシルバーヘアライン/<br>サテックルームメッキ | ハニカムブラック/<br>サテックルームメッキ      | メタルウッド/<br>サテックルームメッキ | ハニカムシルバー/<br>サテックルームメッキ |
|                          | パワーウィンドースイッチ/<br>ドアミラーコントロールスイッチ   | ブラック                    | サテックルームメッキ                   |                              | サテックルームメッキ            | サテックルームメッキ              |
|                          | グローブボックスレバー  | ブラック                    | ブラック                         |                              | サテックルームメッキ            | サテックルームメッキ              |
|                          | パワーシート操作スイッチ部加飾  | —                       | ブラック                         |                              | サテックルームメッキ            | サテックルームメッキ              |
|                          | フロントカップホルダー/リアエアコンパネル/<br>ドアトリムスイッチパネル加飾   | —                       | クロームメッキ                      |                              | クロームメッキ               | クロームメッキ                 |
|                          | 8.8インチセンターディスプレイ   | ○                       | ○                            | —                            | —                     | —                       |
|                          | 10.25インチセンターディスプレイ   | △                       | △                            | ○                            | ○                     | ○                       |
|                          | 7インチマルチスピードメーター(TFTカラー)  | —                       | —                            |                              | ○                     | ○                       |
|                          | アクティブ・ドライビング・ディスプレイ(フロントガラス照射タイプ/カラー)  | —                       | ○                            | ○                            | ○                     | ○                       |
| ステアリング                   | スポークベゼル(クロームメッキ)   | ○                       | ○                            |                              | ○(6時スポーク部:本革)         | ○(6時スポーク部:本革)           |
|                          | ホーンパッドリング(サテックルームメッキ)  | —                       | —                            | ○                            | ○                     | ○                       |
|                          | シフトスイッチ  | ▲                       | ▲                            |                              | ▲                     | ▲                       |
|                          | ヒーター   | —                       | ○                            |                              | ○                     | ○                       |
| パニティミラー 照明付(運転席/助手席)     |  | ○                       | ○                            |                              | ○(LED)※6              | ○(LED)※6                |
| マップランプ(フロント)             |  | ○                       | ○                            |                              | ○(LED)                | ○(LED)                  |
| LED間接照明(足元:フロント/セカンドシート) |  | ▲※7                     | ▲※7                          |                              | ○                     | ○                       |
| リアルームランプ(セカンド/サードシート)    |  | ○                       | ○                            |                              | ○(LED)                | ○(LED)                  |
| オーバーヘッドコンソールLEDダウンライト    |  | —                       | —                            |                              | ○                     | ○                       |
| ラゲッジルームランプ               |  | ○                       | ○                            |                              | ○(LED)                | ○(LED)                  |
| グローブボックス内 植毛加工           |  | —                       | —                            |                              | ○                     | ○                       |
|                          | LEDイルミネーション  | —                       | —                            |                              | ○                     | ○                       |

※5: ボーズサウンドシステム装着車は、サブトランクボックスの形状が異なります。※6: 照明の装着位置は天井部となります。※7: 標準装備とは仕様異なります、照度変更ができません。

# Equipment (主要装備)

MAZDA CX-8

\*特別仕様車 25S/XD Smart Editionのベース車両は 25S、XD、特別仕様車 25S/XD Black Tone Editionのベース車両は 25S/XD PROACTIVEです。

■：特別装備、○：標準装備、△：メーカーオプション、▲：ショッポプション

| 機種名                                      |  | 25S/XD | Smart Edition<br>※特別仕様車 | PROACTIVE | Black Tone Edition<br>※特別仕様車 | L Package | 25T/XD Exclusive Mode |
|--|--|--------|-------------------------|-----------|------------------------------|-----------|-----------------------|
|  |  | 7人乗り   | 7/6人乗り                  | 7/6人乗り    | 7/6人乗り                       | 7/6人乗り    | 7/6人乗り                |
| ■シート                                     | [全車標準装備] ●セカンドシート 可倒式シートバック ●セカンドシート 左右独立スライド&リクライニング機構 ●サードシート 5:5分割可倒式シートバック ●サードシート 可倒式ヘッドレスト |        |                         |           |                              |           |                       |
| フロントシート                                  | 運転席ラチェットレバー式シートリフター  |        | ○                       |           | —                            | —         | —                     |
|  | 運転席10Wayパワーシート&ドライビングポジションメモリー機能(シート位置/アクティブドライビング・ディスプレイ)                                       |        | —                       |           | ○                            | ○         | ○                     |
|  | 助手席6Wayパワーシート  |        | —                       |           | ○                            | ○         | ○                     |
|  | 運転席&助手席シートヒーター   |        | —                       |           | ○                            | ○         | ○                     |
|  | 運転席&助手席シートベンチレーション   |        | —                       |           | —                            | ○         | ○                     |
| セカンドシート                                  | <b>7人乗り</b>  |        | ○                       |           | ○                            | ○         | ○                     |
|  | 6:4分割ベンチシート  |        | ○                       |           | —                            | —         | —                     |
|  | センターアームレスト<br>●カップホルダー×2   |        | ○                       |           | —                            | —         | —                     |
|  | センターアームレスト<br>●カップホルダー×2<br>●充電用USB端子×2<br>●小物入れ   |        | —                       |           | ○                            | ○         | ○                     |
|  | ワンタッチウォークイン機構  |        | —                       | —         | ○                            | ○         | ○                     |
|  | <b>6人乗り</b>  |        | —                       | ○         | ○                            | ○         | ○                     |
|  | キャプテンシート   |        | —                       | ○         | ○                            | ○         | —                     |
|  | 角度調節機構付アームレスト(センターウォークスルー)   |        | —                       | ○         | ○                            | ○         | —                     |
|  | アームレスト付コンソール<br>●カップホルダー×2<br>●充電用USB端子×2<br>●小物入れ<br>●ストレージボックス                                 |        | —                       | —         | —                            | —         | ○                     |
|  | パワーウォークイン機構  |        | —                       | —         | —                            | —         | ○                     |
| 4Wayパワーシート                               |  | —      | —                       | —         | —                            | ○         |                       |
| シートベンチレーション(左右席)                         |  | —      | —                       | —         | —                            | ○         |                       |
| フロントコンソール後部<br>●カップホルダー×2<br>●充電用USB端子×2 |  | —      | —                       | ○         | ○                            | —         |                       |
| シートヒーター(左右席)                             |  | —      | —                       | ○         | ○                            | ○         |                       |
| サードシート                                   | 充電用USB端子×2(サイド)  | —      | △                       | △         | ○                            | ○         | ○                     |
|  | シートバック   | ストラップ  | ○                       | ○         | —                            | —         | —                     |
|  |  | レバー    | —                       | —         | —                            | ○         | ○                     |

# Equipment (主要装備)

MAZDA CX-8

\*特別仕様車 25S/XD Smart Editionのベース車両は 25S、XD、特別仕様車 25S/XD Black Tone Editionのベース車両は 25S/XD PROACTIVEです。

■：特別装備、○：標準装備、△：メーカーオプション、▲：ショッポプション

| 機種名  | 25S/XD  | Smart Edition<br>*特別仕様車 | PROACTIVE | Black Tone Edition<br>*特別仕様車 | L Package | 25T/XD Exclusive Mode |
|--|---|-------------------------|-----------|------------------------------|-----------|-----------------------|
|  | 7人乗り  | 7/6人乗り                  | 7/6人乗り    | 7/6人乗り                       | 7/6人乗り    | 7/6人乗り                |
| ■空調  | [全車標準装備] ●3ゾーン※8対応フルオートエアコン(花粉除去フィルター付)   |                         |           |                              |           |                       |
| ■オーディオ・他   | [全車標準装備] ●シャークフィンアンテナ(ラジオ用) ●AM/FMラジオ ●Bluetooth® ●ハンズフリーマイク ●Apple CarPlay ●Android Auto™ ●自車位置演算ユニット ●車載通信機 ●外部接続ハブ(USB端子×2/ナビゲーション用SDカード専用スロット)  |                         |           |                              |           |                       |
| CD/DVDプレーヤー  |   | ▲                       |           | ▲※9                          | ▲※9       | ▲※9                   |
| 地上デジタルTVチューナー(フルセグ)                                  |   | △                       | △         | ○                            | ○         | ○                     |
| スピーカー  | 4スピーカー  | ○                       | —         | —                            | —         | —                     |
|  | 6スピーカー  | —                       | —         | ○                            | △         | —                     |
|  | ボーズサウンドシステム<br>(AUDIOPILOT2+Centerpoint2)+10スピーカー※10  | —                       | —         | △                            | ○         | ○                     |
| ワイヤレス充電(Qi)  | —   | △                       | △         | ○                            | ○         | ○                     |
| ナビゲーション用SDカード アドバンス                                  |   | ▲                       |           | ▲                            | ▲         | ▲                     |
| ■シャシー&メカニズム  | [全車標準装備] ●電動パワーステアリング ●キックダウンスイッチ ●SKYACTIV-CHASSIS(スカイアクティブ・シャシー) ●SKYACTIV-VEHICLE DYNAMICS(スカイアクティブ ピークル ダイナミクス) G-ベクタリング コントロール プラス(GVC Plus) ●i-stop(アイ・ストップ) ●ドライブセレクション(ガソリン車) ●ナチュラル・サウンド・スモ―ザー(ディーゼル車) ●電動パーキングブレーキ(EPB) *EPB:Electric Parking Brake ●オートホールド ●オフロード・トラクション・アシスト(4WD車) |                         |           |                              |           |                       |
| ■タイヤ&ホイール  | 225/65R17 102Hタイヤ&17×7インチアルミホイール<br>(グレーメタリック塗装)  | ○                       | —         | —                            | —         | —                     |
|  | 225/55R19 99Vタイヤ&19×7インチアルミホイール<br>(シルバーマタリック塗装)  | —                       | ○         | —                            | —         | —                     |
|  | 225/55R19 99Vタイヤ&19×7インチアルミホイール<br>(ブラックメタリック塗装)  | —                       | —         | ○                            | —         | —                     |
|  | 225/55R19 99Vタイヤ&19×7インチアルミホイール<br>(高輝度ダーク塗装)   | —                       | —         | —                            | ○         | —                     |
|  | 225/55R19 99Vタイヤ&19×7インチアルミホイール<br>(高輝度塗装)  | —                       | —         | —                            | —         | ○                     |
| ■セキュリティ・他  | [全車標準装備] ●プッシュボタンスタートシステム ●車速感知式オートドアロック(衝撃感知ドアロック解除システム付) ●イルミネーテッドエントリーシステム ●イモビライザー(国土交通省認可品) ●パワードアロック ●パンク修理キット  |                         |           |                              |           |                       |
| 電波式キーレスエントリーシステム<br>(アンサーバック機能付、リアゲート連動)&電波式キー×2     | ○   | —                       | —         | —                            | —         | —                     |
| アドバンスキーレスエントリーシステム<br>(アンサーバック機能付、リアゲート連動)&アドバンスキー×2 | △   | ○                       | ○         | ○                            | ○         | ○                     |

※8:「3ゾーン」とは運転席側、助手席側、後席の3つのエリアです。※9:電動スライドガラスサンルーフ装着車は、装着できません。※10:ボーズサウンドシステム装着車は、サブトラックボックスの形状が異なります。

●SRS:Supplemental Restraint System(補助拘束装置) 運転席&助手席エアバッグは横方向や後方からの衝撃、横転および転覆した場合や正面からの衝撃が小さい場合には作動しません。カーテン&フロントサイドエアバッグは横方向からの衝撃を感知した場合、感知した側が作動しますが、正面や後方からの衝突時や衝撃が小さい場合には作動しません。すべてのSRSエアバッグはシートベルトをしたうえで補助拘束装置です。シートベルトは必ず装着してください。●Apple CarPlayは、米国およびその他の国々で登録されたApple Inc.の商標です。●Android Autoは、Google LLCの登録商標です。●アドバンスキーレスエントリーシステムおよび電波式キーレスエントリーシステムを電波障害となるような機器(携帯電話、PDAなど)と重ねて携帯した場合、機能しないことがあります。その際は、キーを離してご使用ください。●寒冷地仕様を特に設定しておりません。全車寒冷地を考慮した仕様となっております。●メーカーオプションにつきましてはP.08-09の「Maker Set Options(メーカーセットオプション)」をご確認ください。

\*25S/25T/XD 100周年特別記念車のベース車両は 25S L Package、25T/XD Exclusive Modeです。

|                                      |  |
|--------------------------------------|--|
| <p><b>100周年特別記念車* 共通</b> (特別装備)</p>  | <ul style="list-style-type: none"> <li>● 創立100周年スペシャルロゴ【フロントヘッドレスト(エンボス加工) / ホイールキャップ / オーナメント / アドバンストキー※1 / アドバンストキー化粧箱】</li> <li>● フロアカーペット(レッド)</li> <li>● フロアマット(レッド)</li> <li>● センターコンソール/ニーレストパッド/ドアアームレスト(ピュアホワイト)</li> <li>● シートカラー:レッド</li> <li>● ボディカラー:スノーフレイクホワイトパールマイカ</li> </ul>  |
| <p><b>25S 100周年特別記念車*</b> (特別装備)</p> | <ul style="list-style-type: none"> <li>● フロントグリル:ブロックメッシュ(ガンメタリック)</li> <li>● フロントバンパーアンダーガーニッシュ(ブライト)</li> <li>● 電動スライドガラスサンルーフ(チルトアップ機構付)</li> <li>● 大径マフラーカッター</li> <li>● インパネ/ドアトリムデコレーションパネル(ハニカムシルバー/サテンクロームメッキ)</li> <li>● 6人乗り仕様(セカンドシート キャブテンシート)             <ul style="list-style-type: none"> <li>・ 4Wayパワーシート</li> <li>・ シートベンチレーション(左右席)</li> <li>・ アームレスト付コンソール(カップホルダー×2/充電用USB端子×2/小物入れ/ストレージボックス)</li> <li>・ パワーウオークイン機構</li> </ul> </li> <li>● 225/55R19 99Vタイヤ&amp;19×7Jインチアルミホイール(高輝度塗装)</li> <li>● シート材質 ナッパレザー※2</li> </ul> |

※1:アドバンストキーは、ベース車両の形状と異なります。※2:前席および2列目左右のシート背もたれの前面、サイドサポート部内側、シート座面に本革を使用しています。

# Color Combination (カラーコンビネーション)

MAZDA CX-8

\*特別仕様車 25S/XD Smart Editionのベース車両は 25S、XD、特別仕様車 25S/XD Black Tone Editionのベース車両は 25S/XD PROACTIVE、25S/25T/XD 100周年特別記念車のベース車両は 25S L Package、25T/XD Exclusive Modeです。 [ ]内は、販売車種コード:Cブロック

| 機種名                 | 25S/XD                                 |           |                              |           |                       |                       | 25T/XD Exclusive Mode |             | 100周年特別記念車* |          |
|---------------------|--|-----------|------------------------------|-----------|-----------------------|-----------------------|-----------------------|-------------|-------------|----------|
|                     | Smart Edition<br>*特別仕様車                | PROACTIVE | Black Tone Edition<br>*特別仕様車 | L Package |                       | 25T/XD Exclusive Mode |                       | 100周年特別記念車* |             |          |
| ■内装色                | シート                                    | クロス       | クロス                          | クロス       | グランリュクス®*1※1<br>/合成皮革 | レザー※2                 |                       | ナッパレザー※2    |             | ナッパレザー※2 |
|                     | 材質                                     | クロス       | クロス                          | クロス       | グランリュクス®*1※1<br>/合成皮革 | レザー※2                 |                       | ナッパレザー※2    |             | ナッパレザー※2 |
|                     | カラー                                    | ブラック      | ブラック                         | ブラック      | ブラック                  | ブラック                  | レッド※3                 | オーバーン       | ピュアホワイト     | レッド      |
|                     | ニーレストパッド/フロントセンターコン<br>ソールアームレスト(合成皮革) | ブラック      | ブラック                         | ディーブレッド   | ブラック                  | ディーブレッド               | ブラック                  | オーバーン       | ピュアホワイト     | ピュアホワイト  |
|                     | ドアアームレスト(合成皮革)                         | —         | —                            | ディーブレッド   | ブラック                  | ディーブレッド               | ブラック                  | オーバーン       | ピュアホワイト     | ピュアホワイト  |
| ■ボディカラー             | ポリメタルグレーメタリック                          | ○ [F5]    | ○ [F5]                       | ○ [F6]    | ○ [F9]                | ○ [F3]                | ○ [F4]                | ○ [F7]      | ○ [F8]      | —        |
|                     | プラチナクォーツメタリック                          | —         | —                            | —         | —                     | ○ [H3]                | ○ [H4]                | ○ [H7]      | ○ [H8]      | —        |
|                     | ジェットブラックマイカ                            | ○ [L5]    | ○ [L5]                       | ○ [L6]    | ○ [L9]                | ○ [L3]                | ○ [L4]                | ○ [L7]      | ○ [L8]      | —        |
|                     | チタニウムフラッシュマイカ                          | ○ [M5]    | ○ [M5]                       | ○ [M6]    | ○ [M9]                | ○ [M3]                | ○ [M4]                | ○ [M7]      | ○ [M8]      | —        |
|                     | ソウルレッドクリスタルメタリック※4                     | ○ [R5]    | ○ [R5]                       | ○ [R6]    | ○ [R9]                | ○ [R3]                | ○ [R4]                | ○ [R7]      | ○ [R8]      | —        |
|                     | マシニンググレープレミアムメタリック※5                   | ○ [S5]    | ○ [S5]                       | ○ [S6]    | ○ [S9]                | ○ [S3]                | ○ [S4]                | ○ [S7]      | ○ [S8]      | —        |
|                     | ディーブクリスタルブルーマイカ                        | ○ [U5]    | ○ [U5]                       | ○ [U6]    | ○ [U9]                | ○ [U3]                | ○ [U4]                | ○ [U7]      | ○ [U8]      | —        |
| スノーフレイクホワイトパールマイカ※6 | ○ [W5]                                 | ○ [W5]    | ○ [W6]                       | ○ [W9]    | ○ [W3]                | ○ [W4]                | ○ [W7]                | ○ [W8]      | ○ [W1]      |          |

\*1:「グランリュクス®」はセーレン株式会社の登録商標です。

※1:前席および2列目左右のシート背もたれの前面、シート座面の中央にグランリュクス®を使用しています。サイドサポート部に合成皮革を使用しています。※2:前席および2列目左右のシート背もたれの前面、サイドサポート部内側、シート座面に本革を使用しています。※3:シートカラー レッドを選択した場合、メーカー希望小売価格44,000円(消費税抜き価格40,000円)高となります。※4:ソウルレッドクリスタルメタリックは特別塗装色のため、メーカー希望小売価格77,000円(消費税抜き価格70,000円)高となります。※5:マシニンググレープレミアムメタリックは特別塗装色のため、メーカー希望小売価格55,000円(消費税抜き価格50,000円)高となります。※6:スノーフレイクホワイトパールマイカは特別塗装色のため、メーカー希望小売価格33,000円(消費税抜き価格30,000円)高となります。

## Dimensions (四面図)

機種名:XD L Package 2WD (FF)・6人乗り車 / 単位(mm)

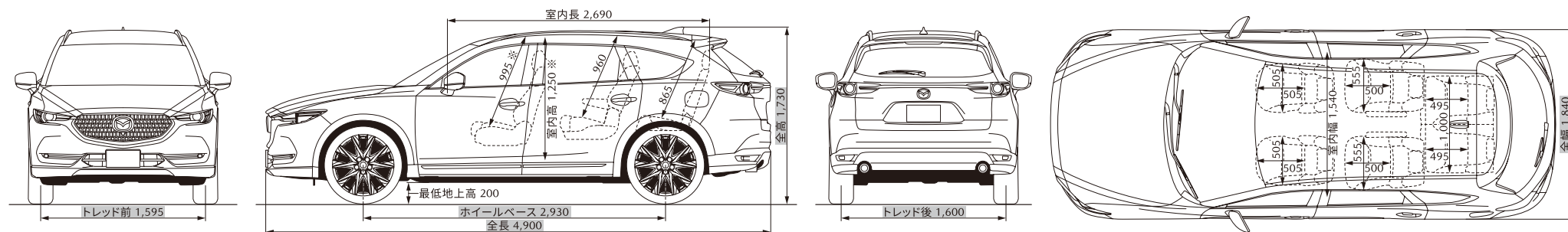

※電動スライドガラスサンルーフ装着車は、ヘッドクリアランス:(前席)966mm、室内高1,196mmとなります。

●寸法は、社内測定値となります(■部を除く)。



# Maker Set Options (メーカーセットオプション)

MAZDA CX-8

【 】内は、4WD車 / 〈 〉内は、ルーフレール、サイドガーニッシュ(ブライト)装着車 / 《 》内は、サンルーフ装着車 / ▲▲:セットオプション

|  |               |     |           |                            |               |    |    |
|--|---------------|-----|-----------|----------------------------|---------------|----|----|
| <input type="checkbox"/> 25S/XD  | 販売車種コード:Aブロック | 25S | JL1 [JLA] | メーカー希望小売価格<br>( )内は消費税抜き価格 | 販売車種コード:Bブロック |    |    |
|  |               | XD  | JT1 [JTA] |                            | 11            | 16 | 16 |
|  |               |     |           |                            | 販売車種コード:Dブロック |    |    |
|  |               |     |           |                            | 0             | 0  | 1  |
| ●10.25インチセンターディスプレイ<br>●地上デジタルTVチューナー(フルセグ)  |               |     |           | ¥44,000 (¥40,000)          |               | ▲  | ▲  |
| セーフティクルーズ・パッケージ <ul style="list-style-type: none"> <li>●スマート・ブレーキ・サポート(SBS)</li> <li>●マツダ・レーダー・クルーズ・コントロール(MRCC) [全車速追従機能付]</li> <li>●ドライバー・アテンション・アラート(DAA)</li> <li>●ヒートッドアミラー</li> <li>●アドバンストキーレスエントリーシステム(アンサーバック機能付、リアゲート連動)&amp;アドバンストキー×2</li> </ul> |               |     |           | ¥82,500 (¥75,000)          |               |    | ▲  |

|  |               |     |               |                   |                            |                              |       |       |         |         |         |
|--|---------------|-----|---------------|-------------------|----------------------------|------------------------------|-------|-------|---------|---------|---------|
| <input type="checkbox"/> PROACTIVE   | 販売車種コード:Aブロック | 25S | JP1<JP2>《JP3》 | [JPA<JPB>《JPC》]   | メーカー希望小売価格<br>( )内は消費税抜き価格 | 販売車種コード:Bブロック *左:7人乗り/右:6人乗り |       |       |         |         |         |
|  |               | XD  | JW1<JW2>《JW3》 | [JWA<JWB>《JWC》]   |                            | 31/3A                        | 33/3C | 34/3D | 〈33/3C〉 | 〈34/3D〉 | 《34/3D》 |
|  |               |     |               |                   | 販売車種コード:Dブロック              |                              |       |       |         |         |         |
|  |               |     |               |                   | 0                          | 0                            | 0     | 〈0〉   | 〈0〉     | 《0》     |         |
| ●10.25インチセンターディスプレイ<br>●サードシート 充電用USB端子×2(サイド)<br>●ワイヤレス充電(Qi)<br>●地上デジタルTVチューナー(フルセグ) |               |     |               | ¥60,500 (¥55,000) |                            | ▲                            | ▲     | ▲     | ▲       | ▲       |         |
| ボーズサウンドシステム(AUDIOPILOT2+Centerpoint2)+10スピーカー  |               |     |               | ¥82,500 (¥75,000) |                            |                              | ▲     | ▲     | ▲       | ▲       |         |
| ルーフレール、サイドガーニッシュ(ブライト)   |               |     |               | ¥57,200 (¥52,000) |                            |                              |       | ▲     | ▲       | ▲       |         |
| 電動スライドガラスサンルーフ(チルトアップ機構付)  |               |     |               | ¥88,000 (¥80,000) |                            |                              |       |       |         | ▲       |         |

|                                    |               |     |          |                     |                            |                              |         |       |       |         |  |
|------------------------------------|---------------|-----|----------|---------------------|----------------------------|------------------------------|---------|-------|-------|---------|--|
| <input type="checkbox"/> L Package | 販売車種コード:Aブロック | 25S | JR2《JR3》 | [JRB《JRC》]          | メーカー希望小売価格<br>( )内は消費税抜き価格 | 販売車種コード:Bブロック *左:7人乗り/右:6人乗り |         |       |       |         |  |
|                                    |               | XD  | JY5《JY4》 | [JYE《JYD》]          |                            | レッド                          |         |       | ブラック  |         |  |
|                                    |               |     |          |                     | 51/5A                      | 52/5B                        | 《51/5A》 | 57/5G | 58/5H | 《57/5G》 |  |
|                                    |               |     |          |                     | 販売車種コード:Dブロック              |                              |         |       |       |         |  |
|                                    |               |     |          |                     | 0                          | 0                            | 《0》     | 0     | 0     | 《0》     |  |
| 6スピーカー                             |               |     |          | ¥-82,500 (¥-75,000) |                            | ▲                            |         |       | ▲     |         |  |
| 電動スライドガラスサンルーフ(チルトアップ機構付)          |               |     |          | ¥88,000 (¥80,000)   |                            |                              | ▲       |       |       | ▲       |  |

|   |               |     |          |                     |                            |                              |         |         |  |
|---|---------------|-----|----------|---------------------|----------------------------|------------------------------|---------|---------|--|
| <input type="checkbox"/> Exclusive Mode | 販売車種コード:Aブロック | 25T | 《JS4》JS5 | [《JSD》]JSE]         | メーカー希望小売価格<br>( )内は消費税抜き価格 | 販売車種コード:Bブロック *左:7人乗り/右:6人乗り |         |         |  |
|   |               | XD  | 《JZ4》JZ5 | [《JZD》]JZE]         |                            | オーバーン                        |         | ピュアホワイト |  |
|   |               |     |          |                     | 《61/6A》                    | 61/6A                        | 《69/6J》 | 69/6J   |  |
|   |               |     |          |                     | 販売車種コード:Dブロック              |                              |         |         |  |
|   |               |     |          |                     | 《0》                        | 0                            | 《0》     | 0       |  |
| ノーマルルーフ                                 |               |     |          | ¥-88,000 (¥-80,000) |                            | ▲                            |         | ▲       |  |



# Maker Set Options (メーカーセットオプション)

MAZDA CX-8

【 】内は、4WD車 / 〈 〉内は、ルーフレール、サイドガーニッシュ(ブライト)装着車 / 《 》内は、サンルーフ装着車 / ▲—▲:セットオプション

\*特別仕様車 25S/XD Smart Editionのベース車両は 25S、XDです。

| <input type="checkbox"/> Smart Edition<br><small>*特別仕様車</small>   | 販売車種コード:Aブロック | 25S           | JM1 [JMA] | メーカー希望小売価格<br>( )内は消費税抜き価格 | 販売車種コード:Bブロック *左:7人乗り/右:6人乗り |       |       |       |   |
|---|---------------|---------------|-----------|----------------------------|------------------------------|-------|-------|-------|---|
|   |               | XD            | JV1 [JVA] |                            | 21/2A                        | 21/2A | 23/2C | 23/2C |   |
|   |               | 販売車種コード:Dブロック |           |                            |                              | 0     | 2     | 0     | 2 |
| ハンズフリー機能付パワーリフトゲート  |               |               |           |                            | ¥77,000 (¥70,000)            |       | ▲     |       | ▲ |
| <ul style="list-style-type: none"> <li>●10.25インチセンターディスプレイ</li> <li>●サードシート 充電用USB端子×2 (サイド)</li> <li>●ワイヤレス充電 (Qi)</li> <li>●地上デジタルTVチューナー (フルセグ)</li> </ul> |               |               |           |                            | ¥60,500 (¥55,000)            |       |       | ▲     | ▲ |

\*特別仕様車 25S/XD Black Tone Editionのベース車両は 25S/XD PROACTIVEです。

| <input type="checkbox"/> Black Tone Edition<br><small>*特別仕様車</small> | 販売車種コード:Aブロック | 25S           | JQ1 (JQ2) (JQ3) | [JQA (JQB) (JQC)] | メーカー希望小売価格<br>( )内は消費税抜き価格 | 販売車種コード:Bブロック *左:7人乗り/右:6人乗り |       |         |         |         |
|--|---------------|---------------|-----------------|-------------------|----------------------------|------------------------------|-------|---------|---------|---------|
|  |               | XD            | JX1 (JX2) (JX3) | [JXA (JXB) (JXC)] |                            | 41/4A                        | 45/4E | 〈41/4A〉 | 〈45/4E〉 | 《45/4E》 |
|  |               | 販売車種コード:Dブロック |                 |                   |                            |                              | 0     | 0       | 〈0〉     | 〈0〉     |
| ボーズサウンドシステム (AUDIOPILOT2+Centerpoint2) +10スピーカー                      |               |               |                 |                   | ¥82,500 (¥75,000)          |                              | ▲     |         | ▲       | ▲       |
| ルーフレール、サイドガーニッシュ (ブライト)  |               |               |                 |                   | ¥57,200 (¥52,000)          |                              |       | ▲       | ▲       | ▲       |
| 電動スライドガラスサンルーフ (チルトアップ機構付)   |               |               |                 |                   | ¥88,000 (¥80,000)          |                              |       |         |         | ▲       |

\*25S/25T/XD 100周年特別記念車のベース車両は 25S L Package、25T/XD Exclusive Modeです。

| <input type="checkbox"/> 100周年特別記念車* | 販売車種コード:Aブロック | 25S | 《JR6》JR7 | 【《JRF》JRG】 | メーカー希望小売価格<br>( )内は消費税抜き価格 | 販売車種コード:Bブロック |    |
|--------------------------------------|---------------|-----|----------|------------|----------------------------|---------------|----|
|                                      |               | 25T | 《JS6》JS7 | 【《JSF》JSG】 |                            | 《61》          | 61 |
|                                      |               | XD  | 《JZ6》JZ7 | 【《JZF》JZG】 |                            | 販売車種コード:Dブロック |    |
|                                      |               |     |          |            | 《H》                        | H             |    |
| ノーマルルーフ                              |               |     |          |            | ¥-88,000 (¥-80,000)        |               | ▲  |

●メーカーオプションはご注文時に申し受けます。メーカーの工場装着のため、ご注文後はお受けできませんのでご了承ください。

## □ SKYACTIV-G

| 機種名                         | 25S                        |                            | 25S PROACTIVE              |                            | 25S L Package              |                            | 25T Exclusive Mode         |                            |                            |                            |
|-----------------------------|----------------------------|----------------------------|----------------------------|----------------------------|----------------------------|----------------------------|----------------------------|----------------------------|----------------------------|----------------------------|
|                             |                            |                            |                            |                            |                            |                            | 7人乗り                       |                            | 6人乗り                       |                            |
|                             | 2WD (FF)                   | 4WD                        | 2WD (FF)                   | 4WD                        | 2WD (FF)                   | 4WD                        | 2WD (FF)                   | 4WD                        | 2WD (FF)                   | 4WD                        |
| ■メーカー希望小売価格<br>( )内は消費税抜き価格 | ¥2,994,200<br>(¥2,722,000) | ¥3,230,700<br>(¥2,937,000) | ¥3,445,200<br>(¥3,132,000) | ¥3,681,700<br>(¥3,347,000) | ¥3,999,600<br>(¥3,636,000) | ¥4,236,100<br>(¥3,851,000) | ¥4,598,000<br>(¥4,180,000) | ¥4,834,500<br>(¥4,395,000) | ¥4,763,000<br>(¥4,330,000) | ¥4,999,500<br>(¥4,545,000) |

## □ SKYACTIV-D

| 機種名                         | XD                         |                            | XD PROACTIVE               |                            | XD L Package               |                            | XD Exclusive Mode          |                            |                            |                            |
|-----------------------------|----------------------------|----------------------------|----------------------------|----------------------------|----------------------------|----------------------------|----------------------------|----------------------------|----------------------------|----------------------------|
|                             |                            |                            |                            |                            |                            |                            | 7人乗り                       |                            | 6人乗り                       |                            |
|                             | 2WD (FF)                   | 4WD                        | 2WD (FF)                   | 4WD                        | 2WD (FF)                   | 4WD                        | 2WD (FF)                   | 4WD                        | 2WD (FF)                   | 4WD                        |
| ■メーカー希望小売価格<br>( )内は消費税抜き価格 | ¥3,377,000<br>(¥3,070,000) | ¥3,613,500<br>(¥3,285,000) | ¥3,828,000<br>(¥3,480,000) | ¥4,064,500<br>(¥3,695,000) | ¥4,382,400<br>(¥3,984,000) | ¥4,618,900<br>(¥4,199,000) | ¥4,598,000<br>(¥4,180,000) | ¥4,834,500<br>(¥4,395,000) | ¥4,763,000<br>(¥4,330,000) | ¥4,999,500<br>(¥4,545,000) |

\*特別仕様車 25S/XD Smart Editionのベース車両は 25S、XD、特別仕様車 25S/XD Black Tone Editionのベース車両は 25S/XD PROACTIVE、25S/25T/XD 100周年特別記念車のベース車両は 25S L Package、25T/XD Exclusive Modeです。

## □ 特別仕様車\*

| 機種名                         | 25S Smart Edition          |                            | XD Smart Edition           |                            | 25S Black Tone Edition     |                            | XD Black Tone Edition      |                            |
|-----------------------------|----------------------------|----------------------------|----------------------------|----------------------------|----------------------------|----------------------------|----------------------------|----------------------------|
|                             | 2WD (FF)                   | 4WD                        | 2WD (FF)                   | 4WD                        | 2WD (FF)                   | 4WD                        | 2WD (FF)                   | 4WD                        |
| ■メーカー希望小売価格<br>( )内は消費税抜き価格 | ¥3,137,200<br>(¥2,852,000) | ¥3,373,700<br>(¥3,067,000) | ¥3,520,000<br>(¥3,200,000) | ¥3,756,500<br>(¥3,415,000) | ¥3,616,800<br>(¥3,288,000) | ¥3,853,300<br>(¥3,503,000) | ¥3,999,600<br>(¥3,636,000) | ¥4,236,100<br>(¥3,851,000) |

## □ 100周年特別記念車\*

| 機種名                         | 25S 100周年特別記念車             |                            | 25T 100周年特別記念車             |                            | XD 100周年特別記念車              |                            |
|-----------------------------|----------------------------|----------------------------|----------------------------|----------------------------|----------------------------|----------------------------|
|                             | 2WD (FF)                   | 4WD                        | 2WD (FF)                   | 4WD                        | 2WD (FF)                   | 4WD                        |
| ■メーカー希望小売価格<br>( )内は消費税抜き価格 | ¥4,490,200<br>(¥4,082,000) | ¥4,726,700<br>(¥4,297,000) | ¥4,873,000<br>(¥4,430,000) | ¥5,109,500<br>(¥4,645,000) | ¥4,873,000<br>(¥4,430,000) | ¥5,109,500<br>(¥4,645,000) |

## ◀ リサイクル料金表 ▶

| 車名   | リサイクル預託金    |          |        |        | 資金管理料金 | 合計      |
|------|-------------|----------|--------|--------|--------|---------|
|      | シュレッダーダスト料金 | エアバッグ類料金 | フロン類料金 | 情報管理料金 |        |         |
| CX-8 | ¥10,110     | ¥2,700   | ¥1,720 | ¥130   | ¥290   | ¥14,950 |

●本カタログに記載の価格はメーカー希望小売価格(消費税10%込み)です。価格については販売会社が独自に定めておりますので、詳しくは各販売会社におたずねください。また、保険料、税金(消費税除く)、登録などに伴う諸費用や、各販売会社でセットする付属品の費用は別途申し受けます。●記載の価格には、パンク修理キット、タイヤ交換用工具が含まれています。●別途リサイクル料金が必要となります。

\*特別仕様車 25S/XD Smart Editionのベース車両は 25S、XD、特別仕様車 25S/XD Black Tone Editionのベース車両は 25S/XD PROACTIVE、25S/25T/XD 100周年特別記念車のベース車両は 25S L Package、25T/XD Exclusive Modeです。

| □ 機種別減税・補助金対象一覧 | SKYACTIV-G  |            |                                       |  | SKYACTIV-D  |   |
|-----------------|---|------------|---------------------------------------|--|---|---|
|                 | 2.5   |            | 2.5T                                  |  |   |   |
| 機種名             | 25S、25S PROACTIVE/<br>25S Smart Edition <small>※特別仕様車</small> /<br>25S Black Tone Edition <small>※特別仕様車</small> |            | 25S L Package/<br>25S 100周年<br>特別仕様車* | 25T Exclusive Mode/<br>25T 100周年<br>特別記念車* | XD、XD PROACTIVE/<br>XD Smart Edition <small>※特別仕様車</small> /<br>XD Black Tone Edition <small>※特別仕様車</small> | XD L Package/<br>XD Exclusive Mode/<br>XD 100周年<br>特別記念車* |
|                 | 2WD (FF)  | ルーフレール装着車* | 4WD                                   | 未定   | 未定  |   |
| ■ 環境性能          | —   |            | 平成27年度燃費<br>基準+20%達成                  | 平成27年度燃費<br>基準+10%達成                       | 未定  | 未定  |
|                 | +   |            | 平成30年排出ガス基準75%低減レベル                   |  | 未定  | 未定  |
| ■ 自動車税 (環境性能割)  | 課 税 率   | 2%         |                                       |  | 非課税   |   |
| ■ エコカー減税        | 重 量 税   | 対象外        |                                       |  | 未定  | 未定  |
| ■ グリーン化特例       | 自動車税<br>(種別割)   | 対象外        |                                       |  | 未定  | 未定  |
| ■ CEV補助金        |   | 対象外        |                                       |  | 未定  | 未定  |
|                 |   |            |                                       |  | 概ね75%減税   | 未定  |
|                 |   |            |                                       |  | 免税 (新規検査後に受ける最初の<br>継続検査時にも免税となります)   | 未定  |
|                 |   |            |                                       |  | クリーンディーゼル乗用車<br><平成30年排出ガス規制適合>   | 未定  |

※25Sおよび25S Smart Edition除く。

- 自動車税 (環境性能割) は、新車登録時の環境性能に応じて自家用登録車は、非課税または1%~3%課税されます (2021年3月31日まで)。ただし、2021年3月31日までに新車登録する場合、自動車税 (環境性能割) の税率が1%軽減されます。
- エコカー減税 (環境対応車普及促進税制) は、新車登録時に重量税の軽減措置 (2021年4月30日まで) が受けられます。
- グリーン化特例は、新車登録の翌年度に自動車税 (種別割) の軽減措置 (2021年3月31日までの新車登録車が対象) が受けられます。

< 令和2年度クリーンエネルギー自動車導入事業費補助金 (CEV補助金) について >

- 申請対象となる車両の初度登録期間：2020年2月22日~2021年2月19日 ●申請書受付期間：2020年4月27日~2021年3月1日 (必着) ●個別車両ごとの補助金申請書の提出期限：①初度登録日が2020年2月22日~4月30日の車両の提出期限は、2020年6月30日まで (消印有効)、②初度登録日が2020年5月1日以降の車両の提出期限は、車両代金の支払いを完了させた上で、初度登録日から1か月以内 (翌月の前日) まで (消印有効) に次世代自動車振興センターに申請書類を送付いただく必要があります。ただし、初度登録日までに支払いが完了しない場合は、支払いを完了させた上で登録日の翌々月の末日まで (消印有効)。
- 補助金の申請が予算枠を超過する場合は、別途定める終了日までとなります。
- 補助金の支給を受けるためには、原則として、定められた期間 (自家用乗用車の場合は4年間)、当該車両を保有することが義務付けられます。

- 詳しくは営業スタッフにおたずねください。

## 人とクルマのつながりを広げるコネクティッドサービス &lt;標準装備&gt;

クルマとマツダがネットワークでつながり、24時間365日さまざまな場面でお客様のカーライフをサポートするサービスです。例えば、事故や急病などの“もしも”の際は、クルマがオペレーターとつながることで迅速に緊急車両を手配することができます。また、スマートフォン専用アプリ「MyMazda」と連携することで、クルマの状況やドアの閉め忘れなどを通知するサービスもご利用いただけます。お客様のカーライフをより快適に、安全に、そして安心して楽しく過ごせるようサポートします。

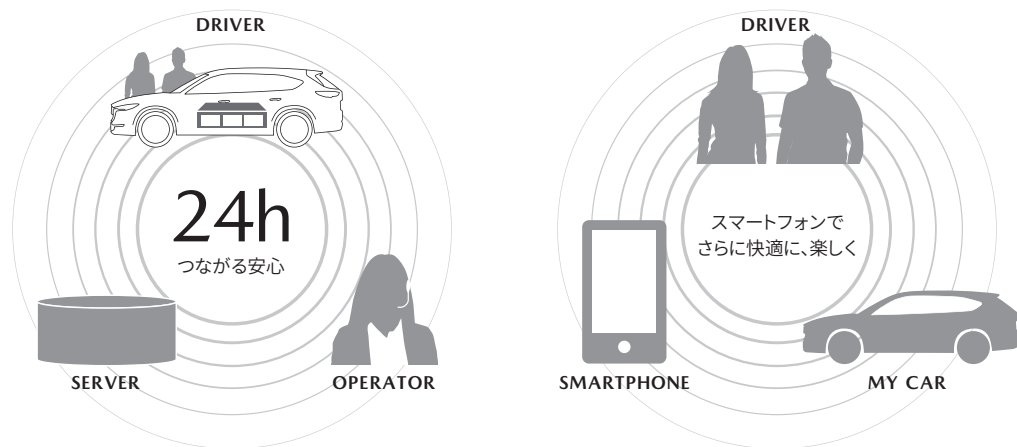

※コネクティッドサービスはマツダ株式会社が提供するサービスです。\*サービスのご利用にあたっては、別途店頭ご契約手続きおよびサービス開始手続きが必要となります。\*コネクティッドサービスは、ご購入車両の初度登録日より3年間無償でご利用いただけます。\*車載通信機単体でも一部サービスはご利用いただくことができますが、お客様のスマートフォンから専用アプリ「MyMazda」をダウンロードいただくことで、より多くのサービスをご利用いただけます。\*通信環境等により、サービスがご利用いただけない場合があります。また、各種機能の作動には一定の条件があります。詳しくはWEBサイトをご確認ください。https://www.mazda.co.jp/carlife/connected/ \*安全のため、走行中は一部の操作や画面表示が制限されます。\*サービス内容は2020年11月現在のものです。予告なく変更・中止される場合があります。\*コネクティッドサービスの内容、サービス開始日、および契約手続きの詳細は、営業スタッフにおたずねください。



※1 マツダエマージェンシーコールは、株式会社 日本緊急通報サービスが提供する緊急通報サービスです。ドクターヘリが出勤できるエリアには限りがあり、時間帯、天候などにより出勤できない場合があります。SOSボタンを押した場合は、D-Call Net®には対応しません。D-Call Net®の詳細は認定NPO法人 救急ヘリ病院ネットワーク (HEM-Net) サイト (<http://www.hemnet.jp/>) をご確認ください。“D-Call Net®”は認定NPO法人 救急ヘリ病院ネットワーク (HEM-Net) の登録商標です。※2 マツダアドバイスコールをご利用いただくためには、事前に担当する販売会社 (マイマツダショップ) の登録が必要になります。詳しくは営業スタッフにおたずねください。販売会社またはオペレーターへ接続いただく際には、車両を安全な場所に停車させてから行ってください。車両にOBD (On-Board Diagnostics) II通信を行う機器を接続している場合、正常に機能しない場合があります。センターディスプレイに「オペレーターへ相談」ボタンが表示される場合は、一定の警告灯点灯時に限られます。車両の故障をスマートフォンへ通知するためには、「MyMazda」アプリのインストールおよびアプリの設定が必要です。※3 メンテナンス情報をご確認いただくためには、あらかじめ車両での設定が必要となります。※4 ご利用にはショップオプションの「バーグラ

## コネクティッドサービスの機能

| カテゴリー | サービス名                               | 概要  |
|-------|-------------------------------------|---|
| 安心・安全 | <b>マツダエマージェンシーコール</b> <sup>※1</sup> | <ul style="list-style-type: none"> <li>● エアバッグ作動時や後突時、もしくはSOSボタンが押された場合、車載通信機から緊急通報と位置情報を発信し、オペレーターがお客様に代わって救急・警察を手配します。ドクターヘリなどを出動させるD-Call Net<sup>®</sup>にも対応しています。</li> <li>● ご要望に応じて、ロードサービスの手配のほか、オペレーターが近隣の販売会社と連携することで、車両受入や修理手配の相談も可能です。</li> </ul> <p><small>*車載通信機単体でもご利用いただけます。<br/>*死亡重症度推定に必要な車両情報は発信されません。</small></p> |
|       | <b>マツダアドバイスコール</b> <sup>※2</sup>    | <ul style="list-style-type: none"> <li>● 万一、重大な故障が発生した際、センターディスプレイ上で「オペレーターへ相談」を選択するとオペレーターにつながり、アドバイスを受けることができます。</li> <li>● ご要望に応じて、ロードサービスの手配のほか、オペレーターが近隣の販売会社と連携することで、車両受入や修理手配の相談も可能です。</li> </ul> <p><small>*車内からは車載通信機を使用してオペレーターにつながります。車外からオペレーターに連絡いただく際は、お客様のスマートフォンを使用します（通話料無料）。</small></p>                            |
|       | <b>コンディションモニター</b> <sup>※3</sup>    | <ul style="list-style-type: none"> <li>● 「MyMazda」アプリでクルマのメンテナンス情報を確認できます。</li> </ul> <p>&lt;メンテナンス情報&gt;</p> <ul style="list-style-type: none"> <li>・エンジンオイル量 / 交換時期</li> <li>・メンテナンス推奨時期など</li> </ul>   |
|       | <b>バグアラーム通知</b> <sup>※4</sup>       | <ul style="list-style-type: none"> <li>● バグアラームの作動とその要因を「MyMazda」アプリへ通知します。</li> </ul> <p>&lt;通知される要因&gt;</p> <ul style="list-style-type: none"> <li>・ドア / エンジンフード / リアゲートまたはトランクのこじ開けなど</li> </ul>   |
| 快適・便利 | <b>カーファインダー</b> <sup>※5</sup>       | <ul style="list-style-type: none"> <li>● 「MyMazda」アプリでクルマの駐車場所をマップ上で確認できます。</li> </ul>  |

| カテゴリー   | サービス名                             | 概要  |
|---------|-----------------------------------|---|
| 快適・便利   | <b>リモートモニター</b>                   | <ul style="list-style-type: none"> <li>● 「MyMazda」アプリでクルマの状態を確認できます。</li> </ul> <p>&lt;確認可能な項目&gt;</p> <ul style="list-style-type: none"> <li>・燃料残量 (%) ・オドメーター (走行距離)</li> <li>・ドア / エンジンフード / リアゲートまたはトランク開閉状態</li> <li>・運転席ドア施錠 ・ハザードランプ点灯状態</li> </ul> <p><small>*うっかり通知 / リモートコントロールと連携します。</small></p>                      |
|         | <b>うっかり通知</b> <sup>※6</sup>       | <ul style="list-style-type: none"> <li>● ドライバーのうっかり忘れをイグニッションOFFから約3分後に「MyMazda」アプリに通知します。</li> </ul> <p>&lt;通知される項目&gt;</p> <ul style="list-style-type: none"> <li>・ドア / エンジンフード / リアゲートまたはトランクの閉め忘れ</li> <li>・ドアロック忘れ (運転席ドア) ・ハザードランプ消し忘れ</li> <li>・スモールランプ消し忘れ</li> </ul> <p><small>*リモートモニター / リモートコントロールと連携します。</small></p> |
|         | <b>リモートコントロール</b> <sup>※7</sup>   | <ul style="list-style-type: none"> <li>● 「MyMazda」アプリでクルマの一部機能を遠隔操作できます。</li> </ul> <p>&lt;操作可能項目&gt;</p> <ul style="list-style-type: none"> <li>・ハザードランプON/OFF ・ドアロック</li> </ul> <p><small>*リモートモニター / うっかり通知と連携します。</small></p>   |
|         | <b>ソフトウェアアップデート</b> <sup>※8</sup> | <ul style="list-style-type: none"> <li>● マツダ コネクトのソフトウェアを車載通信機経由で更新できます。</li> </ul> <p>最新のソフトウェアをダウンロードできる</p>  |
| ナビゲーション | <b>目的地送信</b> <sup>※9</sup>        | <ul style="list-style-type: none"> <li>● スマートフォンで設定した目的地をクルマのナビゲーションに送信します。</li> <li>● 一度に3カ所まで目的地情報を送信することができます。</li> </ul> <p>送信した目的地の経路順はマツダ コネクトから設定します。</p> <ul style="list-style-type: none"> <li>● 「MyMazda」アプリ以外のスマートフォン地図アプリとの連携も可能です。</li> </ul>  |
|         | <b>地図更新 (差分)</b> <sup>※10</sup>   | <ul style="list-style-type: none"> <li>● 道路の地図データを車載通信機経由で更新することができます。</li> </ul> <p><small>*原則、月1回のデータ配信。</small></p> <p>新しい道路情報でナビゲーションを使える</p>   |
| アプリ機能共有 | <b>セカンダリー機能</b>                   | <ul style="list-style-type: none"> <li>● プライマリードライバー1名とセカンダリードライバー (最大4名) が1台のクルマに複数の方が登録してサービスを利用できる</li> <li>● 「MyMazda」アプリで使用する機能を共有できます。</li> </ul>   |

\*は、「MyMazda」アプリでご利用いただけるサービスです。

アラーム」の装着が必要です。「MyMazda」アプリのリモートコントロールでドアロックをした場合は「バグアラーム」は作動しません。※5 駐車場所は最後にイグニッションをOFFにした位置となります。高さに関する情報 (立体駐車場の階数など) は表示されません。※6 通知には一定の条件があり、お客様の使用状況によっては届かない場合があります。※7 ドアのアンロックはできません。作動には一定の条件があり、お客様の使用状況によっては作動しない場合があります。※8 アップデートできるソフトウェアには限りがあります。※9 ご利用には、ショップオプションの「ナビゲーション用SDカードアドバンス」が必要です。別途、ナビゲーション画面での操作が必要となります。※10 ご利用には、ショップオプションの「ナビゲーション用SDカードアドバンス」が必要です。地図更新には、店舗データ等を含むすべてのデータを更新する地図更新 (全更新) と、道路の地図データのみを更新する地図更新 (差分更新) があります。地図更新 (全更新) は、インターネットを通じてお客様ご自身で行っていただく必要があります。有効なナビゲーション用SDカードアドバンスが車両に挿入されており、かつコネクティッドサービス利用契約が有効な期間にご利用いただけます。ご利用いただける実際回数および期間はお客様によって異なります。データ配信のタイミングは変動する場合があります。詳しくはWEBサイトをご確認ください。https://www.mazda.co.jp/carlife/connected/

## ヒューマンエラーによる事故の回避、被害軽減をサポートする安全技術

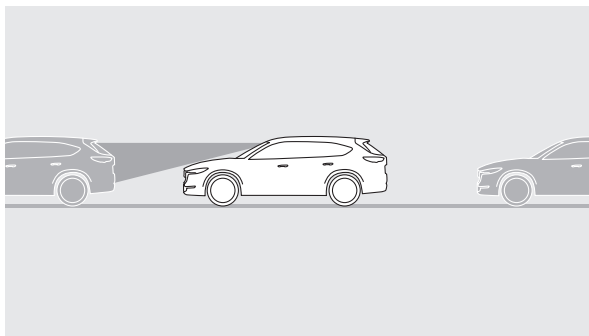

前方の車や歩行者を検知する

**アドバンスト・スマート・シティ・ブレーキ・サポート  
(アドバンストSCBS)\*夜間歩行者検知機能付<sup>※1※5</sup>**

先行車や前方の歩行者をカメラで検知し(対車両:約4~80km/h走行時、対歩行者:約10~80km/h走行時)、ブレーキを自動制御して衝突回避をサポート。また、夜間の歩行者検知精度の向上を図りました。

<標準装備>

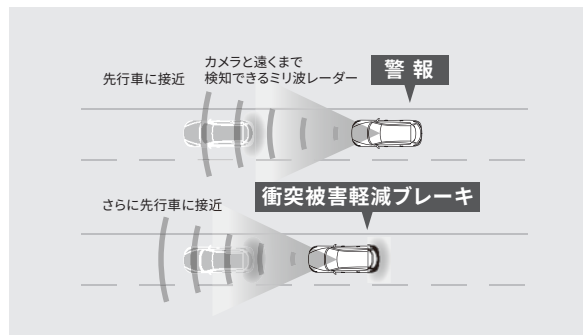

前方車との衝突危険を検知する

**スマート・ブレーキ・サポート(SBS)<sup>※2※5</sup>**

約15km/h以上で走行中、カメラと遠くまで検知できるミリ波レーダーで先行車を捕捉。衝突の危険があると判断すると音や表示で警告、さらにはブレーキを自動制御し、衝突時の被害軽減や衝突の回避をサポートします。

<対象グレードはP02をご確認ください>

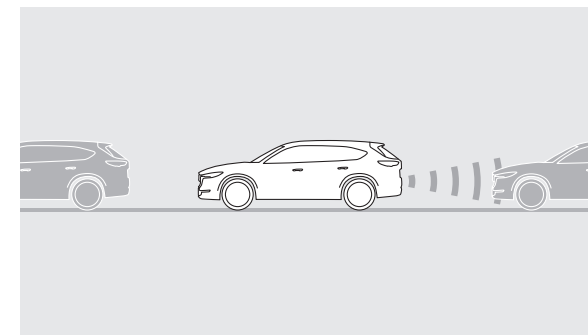

後退時に車や障害物を検知する

**スマート・シティ・ブレーキ・サポート [後退時]  
(SCBS R)<sup>※2※5</sup>**

約2~8km/hで後退時に、超音波センサーで障害物をとらえ、衝突の危険性を判断。ブレーキを自動制御し衝突の被害を軽減します。

<標準装備>

■リアパーキングセンサー(センター/コーナー):  
リアバンパーの超音波センサーで近距離の静止物を検知し、警告音でドライバーに知らせます。

\*イラストは機能説明のイメージです。



※1 対象物(特殊な外観をした車両、部分的に見えている、隠れている、もしくは背景に溶け込んでいる車両と歩行者など)、天候状況(雨・雪・霧など)、道路状況(カーブが連続する道路、夜間や夕暮れなど視界の悪い時など)などの条件によっては適切に作動しない場合があります。※2 対象物(レーダー波または超音波を反射しにくい形状の車両など)、天候状況(雨・雪・霧など)、道路状況(カーブが多い、坂の繰り返しなど)などの条件によっては適切に作動しない場合があります。※3 道路状況(急カーブ、急な坂道など)、天候状況(雨・雪・霧など)、障害物の形状(低い・小さい・細いなど)などの条件によっては適切に作動しない場合があります。※4 周囲に光源があるとき(街灯・信号機など)、



## ヒューマンエラーによる事故の回避、被害軽減をサポートする安全技術 / 危険の芽「ヒヤリ・ハット」を減らすための安全技術

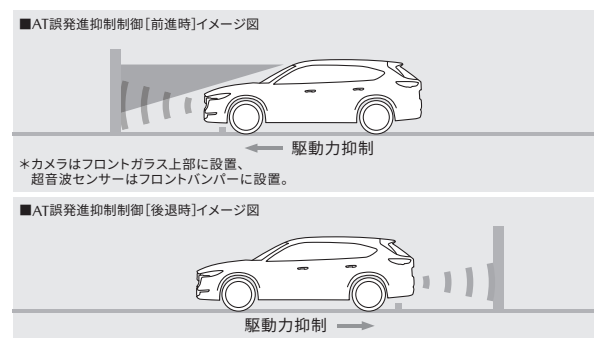

ペダルの誤操作による急発進を抑制する

### AT誤発進抑制制御 [前進時 / 後退時] ※2※3※5

約10km/h以下での徐行中や停車時、カメラや超音波センサーが前方または後方に車両や壁などの障害物を検知しているにも関わらず、必要以上にアクセルペダルが踏み込まれたとき、表示および警報音と同時にエンジン出力を抑えて急発進を抑制します。

<標準装備>

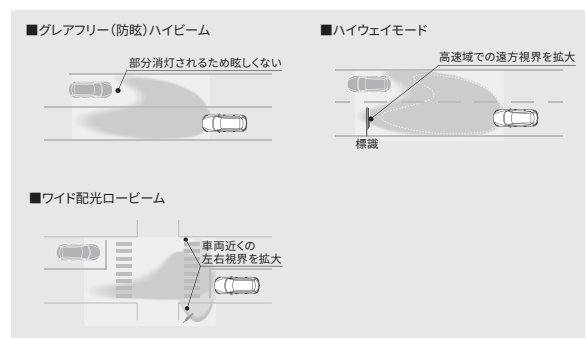

安全運転に必要な視認性を確保する

### アダプティブ・LED・ヘッドライト (ALH) ※4※5

夜間走行時に先行車や対向車の状況をクルマが判断。ヘッドランプの照射範囲や明るさを自動的に変化させるシステムです。

<対象グレードはP02をご確認ください>

- グレアフリー(防眩)ハイビーム：  
約30km/h以上で先行車や対向車の状況に応じてハイビームの照射範囲を自動的にコントロール
- ワイド配光ロービーム：  
約40km/h以下で車両の左右側方を広く照射
- ハイウェイモード：  
約95km/h以上でより遠方を照射

\*市街地走行時や外部の照明環境、走行スピードなどにより、機能が一部制限されます。

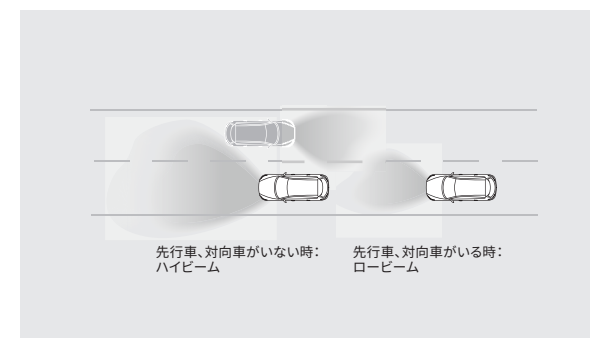

安全運転に必要な視認性を確保する

### ハイ・ビーム・コントロールシステム (HBC) ※4※5

夜間走行時に先行車や対向車の状況をクルマが判断。ハイビーム・ロービームを自動的に切り替えるシステムです。  
<対象グレードはP02をご確認ください>

- ハイビーム：  
約30km/h以上で走行中に、前方に先行車や対向車がないとき
- ロービーム：  
前方に先行車や対向車のランプ類を検知したとき / 街灯が並んでいるエリアや、路面の明るい街中を走行しているとき / 約20km/h未満で走行しているとき

\*イラストは機能説明のイメージです。

天候状況(雨・雪・霧など)、道路状況(カーブが多い・起伏が激しいなど)などの条件によっては適切に作動しない場合があります。システムを過信せず、つねに周囲の状況に注意して、必要に応じて上向き(ハイビーム)と下向き(ロービーム)を切り替えるなど安全運転を心がけてください。※5 アドバンスドSCBS、SBS、SCBS R、リアパーキングセンサー、AT誤発進抑制制御、ALH、HBCは、ドライバーの安全運転を前提としたシステムであり、事故被害や運転負荷の軽減を目的としています。したがって、各機能には限界がありますので過信せず、安全運転を心がけてください。

●その他、重要な注意事項がございますので、営業スタッフにおたずねいただくか取扱書をご確認ください。



## 危険の芽「ヒヤリ・ハット」を減らすための安全技術

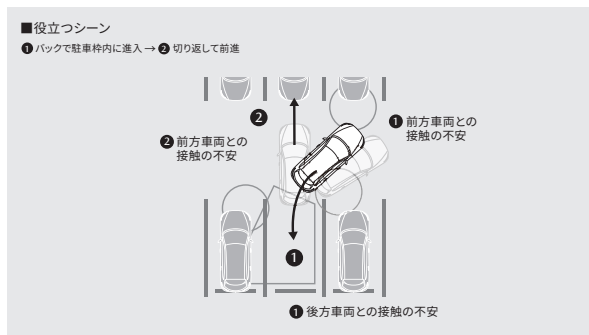

見えない部分の危険察知をサポートする

### 360°ビュー・モニター＋フロントパーキングセンサー (センター/コーナー)※1※2※3※7

車両の前後左右にある4つのカメラを活用し、センターディスプレイの表示や各種警報音で低速走行時や駐車時に車両周辺の確認を支援するシステムです。

<標準装備>

- トップビュー/フロントビュー/フロントワイドビュー/サイドビュー/リアビュー/リアワイドビュー

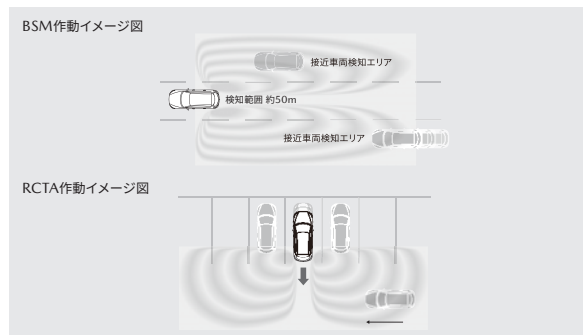

後方からの車の接近を通知する

### ブラインド・スポット・モニタリング (BSM) ※4※7 & リア・クロス・トラフィック・アラート (RCTA) ※1※7

BSMは後方から接近する車両の存在を知らせ、車線変更時の後方確認を支援するシステムです。約15km/h以上で前進しているときに後方からの接近車両を検知すると、接近状態に応じてドアミラー表示を点灯。その状態で点灯した側にウinker操作すると、点滅表示と警報音でドライバーに危険を知らせます。RCTAは駐車場などから後退するとき、左右後方に接近した車両を検知してドライバーに警告します。

<標準装備>

- 検知エリア (BSM) :  
自車の左右に隣接する車線で、自車のフロントドア後端から自車の後方約50mまで

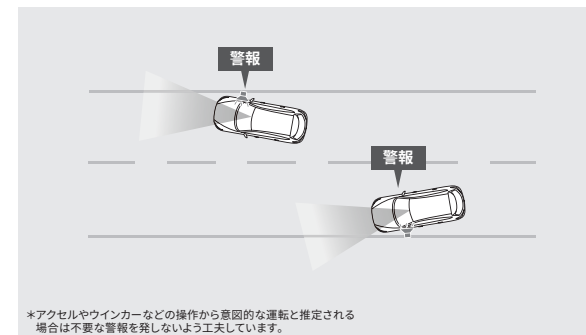

車線からの逸脱を警告する

### 車線逸脱警報システム (LDWS) ※5※7

自車が車線から逸脱する可能性があることを知らせるシステムです。走行中にカメラが車線の白線(黄線)を検知。自車が車線から逸脱する可能性があるとしてシステムが判断した場合に、警報によりドライバーに知らせます。(LAS&LDWS装着車は約60km/h以上での走行時、LDWSのみ装着の場合は約45km/h以上での走行時に作動します)

<標準装備>

\*LDWS: Lane Departure Warning System

\*イラストはランブルストリップス音選択時のイメージです。

\*イラストは機能説明のイメージです。



※1 天候状況(雨・雪など)、隣接する壁や駐車車両の状態などの条件によっては適切に作動しない場合があります。※2 カメラが映し出す範囲やセンサーの検出範囲は限られています。また夜間や暗い場所など、使用状況により画質が低下する場合があります。画面はイメージで実際とは異なる場合があります。安全のため、モニターの映像を過信せず目視による安全確認を行いながら運転してください。※3 字光式ナンバープレートとの同時装着はできません。車速約15km/hを超えると画面が消える設定としています。※4 天候状況(雨・雪など)、接近車両の状況(自車に接近してこない、速度差がなく長時間並走しているなど)、道路状況(道路幅が極端に広い/狭いなど)などの条件によっては適切に作動しない場合があります。

## 危険の芽「ヒヤリ・ハット」を減らすための安全技術 / 運転負荷を軽減する技術

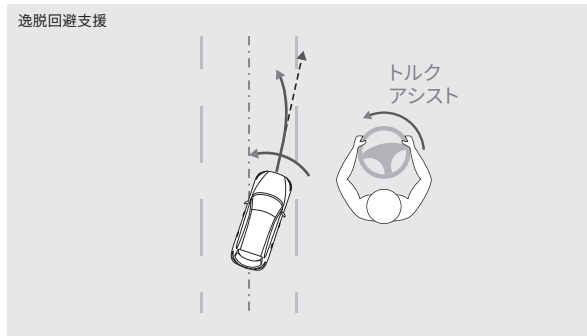

車線逸脱を制御する / 車線に沿った走行をアシストする  
**レーンキープ・アシスト・システム(LAS)** ※5※7

約60km/h以上で走行中、車線逸脱を防ぐためにステアリングをアシストする「逸脱回避支援(遅い)」、または、車線の中央やカーブに沿って走るようアシストする「ライントレース(早い)」の機能が選べます。

<対象グレードはP02をご確認ください>



少ない視線移動で表示認識できる

**交通標識認識システム(TSR)** ※6※7

走行中にカメラが認識した交通標識をアクティブ・ドライビング・ディスプレイに表示することで、交通標識の見落とし防止を図り、安全運転を支援するシステムです。表示した最高速度標識の速度を超過したときは、表示や警報音でドライバーに知らせます。

<対象グレードはP02をご確認ください>

\*TSR: Traffic Sign Recognition system

\*画像はショップオプションのナビゲーション用SDカードアドバンス装着時のイメージです。

\*イラストは機能説明のイメージです。

※5 天候状況(雨・雪・霧など)、道路状況(急カーブ・車線幅が極端に広い/狭い・車線の白線(黄線)が見えにくいなど)などの条件によっては適切に作動しない場合があります。※6 対象標識(明るすぎる・暗すぎる・汚れ、雪、木などで隠れているなど)、天候状況(雨・雪・霧など)、道路状況(カーブが連続する道路など)などの条件によっては適切に作動しない場合があります。※7 360°ビュー・モニター、フロントパーキングセンサー、BSM、RCTA、LDWS、LAS、TSRは、ドライバーの安全運転を前提としたシステムであり、事故被害や運転負荷の軽減を目的としています。したがって、各機能には限界がありますので過信せず、安全運転を心がけてください。●その他、重要な注意事項がございますので、営業スタッフにおたずねいただくか取扱書をご確認ください。

## 運転負荷を軽減する技術

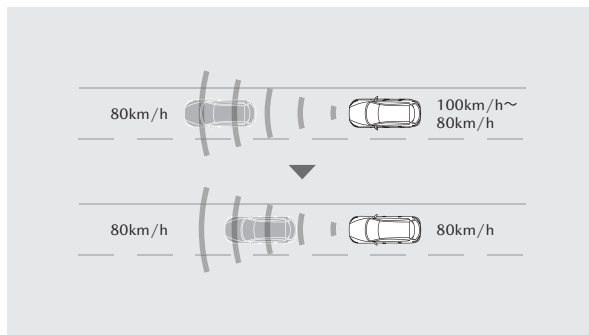

車間距離を一定間隔で保つ

## マツダ・レーダー・クルーズ・コントロール (MRCC) ※1※2

フロントレーダーセンサーが先行車を検知することで、アクセルペダルやブレーキペダルを踏まなくても、設定した速度での定速走行や、車間距離を一定に保ちながら追従走行ができるシステムです。

<対象グレードはP02をご確認ください>

## ●全車速追従機能付：0km/h～高速域まで

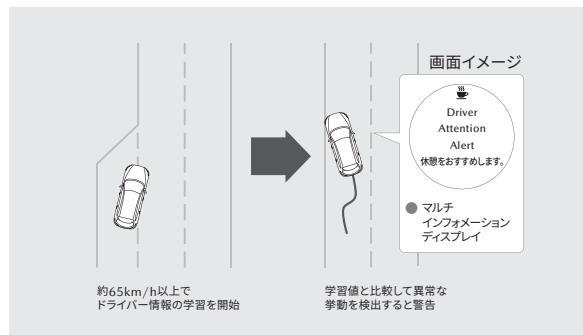

ドライバーへの休憩をお勧めする

## ドライバー・アテンション・アラート (DAA) ※2

ドライバーの疲労や注意力の低下を検知し、ドライバーに休憩を促すシステムです。車線内を約65km/h以上で走行しているとき、クルマがドライバーの疲労増加や注意力低下を推定。マルチインフォメーションディスプレイの表示と警報音でドライバーへ休憩を促します。

<対象グレードはP02をご確認ください>

\*イラストは機能説明のイメージです。

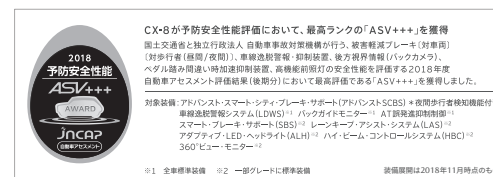

受賞時期：2018年5月  
主催：国土交通省・(独)自動車事故対策機構



※1 対象物 (レーダー波または超音波を反射しにくい形状の車両など)、天候状況 (雨・雪・霧など)、道路状況 (カーブが多い、坂の繰り返しなど) などの条件によっては適切に作動しない場合があります。※2 MRCC、DAAは、ドライバーの安全運転を前提としたシステムであり、事故被害や運転負荷の軽減を目的としています。したがって、各機能には限界がありますので過信せず、安全運転を心がけてください。●その他、重要な注意事項がございますので、営業スタッフにおたずねいただくか取扱書をご確認ください。

## 万が一の事故や衝突による被害を軽減するための技術

歩行者の頭部を守る

**アクティブボンネット(歩行者保護システム)**

万一の衝突時、歩行者の頭部や脚部への傷害を軽減するためのエネルギー吸収構造などを採用したボンネットまわりやフロントバンパー、それに加えアクティブボンネットを採用。一定速度の範囲内で走行中に一定以上の衝撃を感知すると、ボンネット後部を瞬時に持ち上げてエンジンとの間にスペースを確保し、歩行者の頭部への衝撃を緩和させます。

&lt;標準装備&gt;

乗員の体をしっかりと受け止める

**SRS<sup>※3</sup>エアバッグシステム****運転席&助手席、カーテン&フロントサイド**

運転席&助手席のSRS<sup>※3</sup>エアバッグシステムと、側面からの衝突時に全席の乗員への衝撃を軽減するSRS<sup>※3</sup>エアバッグシステム カーテン(フロント/セカンド/サードシート)&フロントサイドを全車に装備しました。

&lt;標準装備&gt;

※3 SRS:Supplemental Restraint System(補助拘束装置) 運転席&助手席エアバッグは横方向や後方からの衝撃、横転および転覆した場合や正面からの衝撃が小さい場合には作動しません。カーテン&フロントサイドエアバッグは横方向からの衝撃を感知した場合、感知した側が作動しますが、正面や後方からの衝突時や衝撃が小さい場合には作動しません。すべてのSRSエアバッグはシートベルトをしたうえでの補助拘束装置です。シートベルトは必ず装着してください。

キャビンの変形を最小限に抑える

**軽量・高剛性・安全ボディ“SKYACTIV-BODY”**

前方・側方・後方からの衝撃エネルギーを効率的に吸収・分散してキャビンの変形を抑制する軽量・高強度・安全ボディ。基本骨格のストレート化、マルチロードパス構造、各部骨格の環状構造を基本として、より高度な衝突安全性能を実現しています。

&lt;標準装備&gt;

追突された際の頭部への衝撃を和らげる

**頸部衝撃緩和フロントシート**

&lt;標準装備&gt;

シートベルトの締め忘れを防ぐ

**シートベルトウォーニング フロント / セカンド / サードシート**

&lt;標準装備&gt;

積荷による乗員傷害発生の可能性を抑える

**荷物侵入抑制機構リアシート  
(セカンド / サードシート)**

&lt;標準装備&gt;

前面衝突時に後席乗員の下半身の移動量を抑える

**衝突時後席乗員滑り込み防止機構**

&lt;標準装備&gt;

チャイルドシートを簡単・確実に装着できる

**セカンドシートISOFIX<sup>※4</sup>対応チャイルドシート  
固定ロアアンカレッジ(左右席)&  
トップテザーアンカレッジ(左右席)**

&lt;標準装備&gt;

※4 国際標準化機構(ISO)の定めたチャイルドシート固定装置に関する規格。

後続車に急ブレーキを知らせる

**エマージェンシー・シグナル・システム(ESS)**

&lt;標準装備&gt;

**安全運転サポート車(サボカーS・ワイド)に該当**

経済産業省や国土交通省などが普及啓発を推進している、高齢者を含む運転者を先進安全技術で支援し交通事故防止を図る「安全運転サポート車(サボカーS・ワイド)」に該当しています。サボカーS・ワイドは、被害軽減ブレーキ(対歩行者)、ペダル踏み間違い時加速抑制装置、車線逸脱警報、先進ライトを搭載した車です。



\*対象車種、サボカーSの区分についてはマツダ公式サイトに掲載しております。上記QRよりご覧ください。

こちらでマツダ先進安全技術 i-ACTIVSENSE ガイドブックをご覧ください。▶



# Environmental Specifications (環境仕様)

記載の数値はマツダ社内測定値です(2020年11月現在)。変更となる場合がございます。あらかじめご了承ください。

MAZDA CX-8

\*特別仕様車 25S/XD Smart Editionのベース車両は 25S、XD、特別仕様車 25S/XD Black Tone Editionのベース車両は 25S/XD PROACTIVE、25S/25T/XD 100周年特別記念車のベース車両は 25S L Package、25T/XD Exclusive Modeです。

| 機種名     | 25S   |  |                                  |                  | 25T Exclusive Mode |     | XD  |      |  |  |                                  |  |  |
|---------|---|--|----------------------------------|------------------|--------------------|-----|---|------|--|--|----------------------------------|--|--|
|         | PROACTIVE/<br>Smart Edition <small>※特別仕様車/<br/>Black Tone Edition <small>※特別仕様車</small></small> |  | L Package/<br>100周年特別記念車*        |                  | 100周年特別記念車*        |     | PROACTIVE/<br>Smart Edition <small>※特別仕様車/<br/>Black Tone Edition <small>※特別仕様車</small></small> |      | L Package/<br>Exclusive Mode/<br>100周年特別記念車* |  |                                  |  |  |
|         | 2WD (FF)  | 4WD                                    | 2WD (FF)                         | 4WD              | 2WD (FF)           | 4WD | 2WD (FF)  | 4WD  | 2WD (FF)                                     | 4WD                                    |                                  |  |  |
| ■車名・型式  | マツダ・6BA-KG5P  |  |                                  |                  |                    |     |   |      | マツダ・3DA-KG2P                                 |  |                                  |  |  |
| ■エンジン   | 型式  | PY-VPS型                                |                                  |                  |                    |     |   |      |  | SH-VPTS型                               |                                  |  |  |
|         | 総排気量  | L 2.488                                |                                  |                  |                    |     |   |      |  | 2.188                                  |                                  |  |  |
| ■燃料消費率  | WLTC <small>※1</small> 燃費 (国土交通省審査値)*1.2 km/L   | 12.4                                   | 12.2                             |                  |                    |     |   | 15.8 | 15.4   |  |                                  |  |  |
|         |   | 市街地モード (WLTC-L)                        | 9.8                              | 9.7              |                    |     |   |      | 12.7   | 12.7                                   |                                  |  |  |
|         |   | 郊外モード (WLTC-M)                         | 12.4                             | 12.4             |                    |     |   |      | 15.5   | 15.1                                   |                                  |  |  |
|         |   | 高速道路モード (WLTC-H)                       | 14.0                             | 13.6             |                    |     |   |      | 17.9   | 17.2                                   |                                  |  |  |
|         | CO <sub>2</sub> 排出量   | g/km                                   |                                  | 187              | 190                |     |   |      |  | 164                                    | 168                              |  |  |
|         | JCO <sub>8</sub> <small>※1</small> 燃費 (国土交通省審査値)*1 km/L   | [13.4]                                 |                                  | 13.2             |                    |     |   |      |  | —                                      |                                  |  |  |
| ■排出ガス   | 適合規制または認定レベル  | 平成30年排出ガス基準75%低減レベル                    |                                  |                  |                    |     |   |      |  | 平成30年排出ガス規制適合                          |                                  |  |  |
|         | WLTCモード<br>規制値・認定値  | CO                                     | g/km                             |                  | 1.15               |     |   |      |  |  | 0.63                             |  |  |
|         |   | NMHC                                   | g/km                             |                  | 0.025              |     |   |      |  |  | 0.024                            |  |  |
|         |   | NOx                                    | g/km                             |                  | 0.013              |     |   |      |  |  | 0.15                             |  |  |
|         |   | PM                                     | g/km                             |                  | —                  |     |   |      |  |  | 0.005                            |  |  |
| 参考      | [九都県市指定<br>低公害車の基準に適合]  |  | 九都県市指定<br>低公害車の基準に適合]            |                  | 未定                 |     | 未定  |      | 未定   |  |                                  |  |  |
| ■車外騒音   | 適合規制レベル   | 平成28年騒音規制(M1A1A)適合                     |                                  |                  |                    |     |   |      |  | 平成28年騒音規制(M1A2A)適合                     |                                  |  |  |
|         | 加速/定常/近接  | dB (A)                                 |                                  | 72(規制値) / - / 80 | 72(規制値) / - / 75   |     |   |      |  | 70(規制値) / - / 72                       |                                  |  |  |
| ■エアコン冷媒 | 種類(GWP値※1)・使用量  | HFC-134a(1,430※2)・700g                 |                                  |                  |                    |     |   |      |  | HFC-134a(1,430※2)・700g                 |                                  |  |  |
| ■車室内VOC |   | 自工会目標達成<br>(厚生労働省室内濃度指針値以下)            |                                  |                  |                    |     |   |      |  | 自工会目標達成<br>(厚生労働省室内濃度指針値以下)            |                                  |  |  |
| ■環境負荷物質 | 鉛※3   | 自工会2006年目標達成<br>(1996年時点の1/10以下)       |                                  |                  |                    |     |   |      |  | 自工会2006年目標達成<br>(1996年時点の1/10以下)       |                                  |  |  |
|         | 水銀  | 自工会目標達成(2005年1月以降使用禁止)                 |                                  |                  |                    |     |   |      |  | 自工会目標達成(2005年1月以降使用禁止)                 |                                  |  |  |
|         | 六価クロム   | 自工会目標達成(2008年1月以降使用禁止)                 |                                  |                  |                    |     |   |      |  | 自工会目標達成(2008年1月以降使用禁止)                 |                                  |  |  |
|         | カドミウム   | 自工会目標達成(2007年1月以降使用禁止)                 |                                  |                  |                    |     |   |      |  | 自工会目標達成(2007年1月以降使用禁止)                 |                                  |  |  |
|         | リサイクル   | リサイクルし易い材料使用部品                         | バンパー、内装材などにリサイクルし易い<br>熱可塑性樹脂を使用 |                  |                    |     |   |      |  |  | バンパー、内装材などにリサイクルし易い<br>熱可塑性樹脂を使用 |  |  |
|         | 樹脂、ゴム部品への材料表示   | あり                                     |                                  |                  |                    |     |   |      |  | あり                                     |                                  |  |  |
|         | 植物由来素材使用部品  | ドアスイッチパネル、ドアガーニッシュ、<br>ラジエータタンク、ブーツパネル |                                  |                  |                    |     |   |      |  | ドアスイッチパネル、ドアガーニッシュ、<br>ラジエータタンク、ブーツパネル |                                  |  |  |
|         | リサイクル材使用部品  | アンダーカバー等                               |                                  |                  |                    |     |   |      |  | アンダーカバー等                               |                                  |  |  |

[ ]内は、ルーフレール装着車(25Sおよび25S Smart Edition除く)

\*1:燃料消費率は定められた試験条件での値です。お客様の使用環境(気象、渋滞等)や運転方法(急発進、エアコン使用時等)に応じて燃料消費率は異なります。

\*2:WLTCモードは、市街地、郊外、高速道路の各走行モードを平均的な使用時間配分で構成した国際的な走行モードです。市街地モードは、信号や渋滞等の影響を受ける比較的低速な走行を想定、郊外モードは、信号や渋滞等の影響をあまり受けない走行を想定、高速道路モードは、高速道路等での走行を想定しています。

\*1:GWP:Global Warming Potential(地球温暖化係数)※2:フロン法において、カーエアコン冷媒は、2023年度までにGWP150以下(対象の乗用車における国内向け年間出荷台数の加重平均値)にすることを求められております。\*3:鉛バッテリーは回収ルートが確立されていますので対象外となります。